



LeghornGroup

Protection - Control - Identification - Tracking

Since 1978

Precintos de seguridad



PROTECCION – CONTROL – IDENTIFICACION - TRAZABILIDAD

3. LA VISION Y LOS VALORES DE LEGHORNGROUP 3. QUIENES SOMOS

PRECINTOS TIPO CLAVO ISO 17712:2013

5. NEPTUNSEAL STANDARD

PRECINTOS TIPO BARRA ISO 17712:2013

6. FORKSEAL C.

7. NEW FORKSEAL

8. BLOCKBAR

PRECINTOS TIPO CABLE S ISO 17712:2013

13. CABLESEAL 3,5 mm

14. CABLESEAL 4 mm

15. CABLESEAL 5 mm

PRECINTOS TIPO CABLE

9. CABLESEAL 1 mm

10. CABLESEAL 1,5 mm

11. CABLESEAL 2,5 mm

12. CABLESEAL 3 mm

BRIDA METALICA PLANA

16. BALLOONSEAL

17. METALSEAL

18. STRAPSEAL

PRECINTOS CON ALAMBRE (ALUMINIO)

19. CRIMPSEAL (METAL)

20. CRALUSEAL (METAL)

21. CRALUPLIER

23. ALLUSEAL

PRECINTOS CON ALAMBRE (PLASTICO)

24. PLOMBEX

25. ANCHORCLICK

26. ANCHORFLAG

27. TWISTSEAL

28. TRITON

PRECINTOS DE PLASTICO TIPO ANILLO

30. CARSEAL

31. HORNSEAL 215

32. HORNSEAL 260

33. RINGLABELSEAL 215

34. RINGLABELSEAL 260

PRECINTOS DE PLASTICO REGULABLES (100% PLASTICO)

35. TWIGGYSEAL 2,2x190 (Impresión laser)

36. TWIGGYSEAL 2,2x255 (Impresión laser)

37. EASYTIGHT 6x294 (Impresión con tinta)

38. BAGSEAL 6x420 (Impresión con tinta)

39. SIMPLESEAL 6x294 (Impresión laser)

40. LONGSEAL 6x420 (Impresión laser)

41. TITANSEAL 5x328 (Impresión con tinta)

42. TITANSEAL 5x424 (Impresión con tinta)

43. HERACLIS 5x298 (Impresión con tinta)

44. HERACLIS 5x394 (Impresión con tinta)

45. ORION 5x258 (Impresión con tinta)

46. ORION 5x354 (Impresión con tinta)

47. ADJUSTSEAL 3,3x315 (Impresión con tinta)

48. ADJUSTSEAL 3,3x425 (Impresión con tinta)

PRECINTOS DE PLASTICO REGULABLES CIERRE METALICO

29. MEROPESEAL 1mm

29. ALCYONESEAL 1mm

49. SCITSEAL 3,3 mm

50. SCITSEAL LGH 103 2mm

51. FRISSOSEAL doble numeración 2x315

52. JUPITER 1,3x225

53. JUPITER 2,315

54. JUPITER 2x425

55. JUPITER 3,3x315

56. JUPITER 3,3x425

57. HECTORSEAL 7,5x430

DRUM SEALS

58. DRUMLOCK

TOTE BOX SEAL

59. TOTEBOX SEAL 37x16

60. POSTAL BLOCK

PRECINTOS DE SEGURIDAD PARA VALIJAS DE SEGURIDAD

61. ZIP STOP STANDARD Y CODE DE BARRA

PRECINTOS DE SEGURIDAD SIN NUMERACION

22. URANUS SEAL PARA EXTINTORES

24. PLOMBEX

OTROS PRODUCTOS PLASTICOS

62. CONNECTIONLOCK

ALAMBRE TRENZADO Y CORDEL PARA PRECINTAR

63. GALVANIZED STEEL WIRE 1 mm

64. STAINLESS STEEL WIRE 1 mm

65. COPPER SEALING WIRE 1mm

66. BRASS SEALING WIRE 1 mm

67. NYLON COPPER SEALING WIRE 1 mm

68. STAINLESS STEEL SEALING CABLE - Plastificado

69. STEEL WIRE, PLASTIFIED

70. NYLON WIRE, PLASTIFIED

PRODUCCION DE PLASTICO

NOTA:

En las fabricas de Italia y Republica Checa, hay más de 8.000.000 de precintos marcados "SEALED" + numeración que podemos servir en 1 día.

- Podemos fabricar en uno o dos días pequeñas cantidades de precintos personalizados (entrega *Platinum*).
- Podemos fabricar en 7-10 días, cantidades medias de precintos personalizados (entrega *Gold*).
- Podemos fabricar en 20-25 días, grandes cantidades de precintos personalizados (entrega *Normal*).



Objetivo

El objetivo principal de LeghornGroup srl es operar de manera eficiente, responsable y rentable en el campo de la seguridad y los sistemas de protección contra manipulaciones.

LeghornGroup pretende convertirse en una empresa de referencia en el sector, calificándose como fabricante con una gran vocación, investigando y desarrollando productos y soluciones altamente innovadoras y de gran efectividad.

Responsabilidad

LeghornGroup srl tiene cinco áreas principales de responsabilidad:

1. Hacia sus socios, protegiendo sus inversiones y garantizándoles un rendimiento adecuado.

2. Hacia sus clientes, cuidando a sus clientes, acreditándose con nuevos clientes para mantener su lealtad, desarrollando y ofreciendo productos y servicios de valor añadido, en términos de precio, calidad, seguridad y reducción del impacto ambiental, con el respaldo de la experiencia tecnológica y comercial necesaria.

3. Hacia el propio personal y colaboradores, respetando sus derechos y ofreciendo buenas y seguras condiciones de trabajo, garantizando su plena satisfacción personal y profesional. Promover el desarrollo y la explotación máxima del talento de las personas y garantizar la igualdad de oportunidades de empleo; alentar la participación del personal en la planificación y gestión de su trabajo y en la aplicación diaria de la visión y los valores corporativos compartidos.

4. También hacia todas las personas con quienes la empresa establece relaciones comerciales. Garantizar beneficios mutuos con socios y proveedores, fomentando la aplicación de estos principios de comportamiento.

La voluntad de promover estos principios será un factor determinante para decidir establecer o mantener estas relaciones.

5. Hacia la comunidad, llevar a cabo su actividad como miembros responsables de la empresa, respetar las leyes de los países en los que LeghornGroup srl trabaja.

Expresar su apoyo a los derechos humanos fundamentales, en línea con su papel legítimo como empresa privada, prestando atención a la salud, la seguridad y el medio ambiente, de acuerdo con su compromiso con el desarrollo sostenible.

Principios económicos

El beneficio económico es esencial para cumplir con las responsabilidades anteriores y poder llevar a cabo la propia actividad: es un parámetro que sirve a evaluar la eficacia y el valor que los clientes dan a los productos y a los servicios ofrecidos por *LeghornGroup*. El beneficio es esencial para obtener y desplegar los recursos necesarios y para alimentar el flujo continuo de la inversión necesaria para desarrollar y producir siempre nuevos sistemas que pueden bloquear no sólo la manipulación, sino también la inmigración ilegal y el terrorismo preservando así la seguridad de la comunidad civil.

“La contribución más importante que cualquier empresa puede hacer al progreso social es administrar sus actividades de la manera más eficaz posible, sin desviar la atención de esos valores que son la base de toda sociedad civil.

Por esta razón, LeghornGroup está y siempre estará involucrada en actividades que consideramos inseparables de nuestras operaciones diarias en el sector de la seguridad, como programas educativos, donaciones y compromiso social.” Luciano Grapsa – Presidente de LeghornGroup



LeghornGroup srl es un fabricante y distribuidor de precintos y productos para la seguridad de bienes y personas desde 1978, especializado en aplicaciones de logística y transporte.

LeghornGroup es uno de los líderes europeos en el suministro de productos de seguridad, con alto valor añadido. Fruto de la gran experiencia adquirida y de las habilidades disponibles en la empresa, para la realización de productos y sistemas, también personalizados, capaces de ofrecer una respuesta completa y resolutive a todos los problemas relacionados con la seguridad,.

Con oficinas operativas en Europa, EEUU, Centroamérica, Sudamérica y Oriente Próximo. Con sus propias plantas de producción de las piezas plásticas y metálicas de sus productos, LeghornGroup puede presumir de un control total de sus productos y de una amplia atención al cliente, a nivel mundial. Además, las empresas de electrónica y TI del grupo han trabajado durante más de diez años para enriquecer a los productos de seguridad de LeghornGroup con características técnicas cada vez más innovadoras, para hacer nuestro futuro más pacífico y seguro.

Los productos de LeghornGroup sirven para identificar, controlar, proteger y rastrear cualquier mercancía o bien contra manipulaciones o usos no autorizados, utilizando la solución técnica más adecuada (mecánica, electrónica o mixta) con la máxima eficacia económica.



PROTECCIÓN: Protegemos sus activos con precintos de seguridad y todo tipo de productos a prueba de manipulaciones. Somos capaces de crear soluciones técnicas personalizadas para las necesidades específicas de cada cliente.



CONTROL: Aseguramos el control de bienes y personas a través de productos de seguridad y soluciones integradas de hardware y software, con la posibilidad de monitorizar e intervenir en tiempo real y en condiciones de movilidad.



IDENTIFICACIÓN: Ofrecemos soluciones de productos y servicios que emplean tecnologías innovadoras para identificar de manera única objetos, animales, vehículos y personas, garantizando su seguridad. Tenemos habilidades específicas en soluciones para la autenticación de productos.



TRAZABILIDAD: Hacemos un seguimiento de cualquier persona o animal, gracias a nuestros avanzados dispositivos, que le dan la posibilidad de acceder en tiempo real a toda la información, que le permitirá controlar la ubicación, el estado y el movimiento de bienes y personas.

Después de un análisis de las exigencias dadas por los cliente, *LeghornGroup* desarrolla su propia propuesta técnico-económica, maximizando la relación prestación/precio. Respetamos y no tememos a la competencia, ni la europea con la que interactuamos desde hace años ni tampoco la nueva competencia asiática, que muchas veces conseguimos batir gracias a nuestra capacidad *problem solving* hacia el cliente y a la creatividad excepcional de nuestros colaboradores.

Proyección interna y producción directa:

LeghornGroup tiene la ventaja de contar con un personal con una alta experiencia y competencias verticales respecto a las soluciones para la seguridad. Cuenta además con ingenieros mecánicos, ingenieros electrónicos e informáticos.

El grupo técnico afronta y resuelve diariamente las más variadas problemáticas relativas a los productos y sistemas anti manipulación.

Contamos además con modernas líneas de producción de las que somos propietarios, *LeghornGroup* interviene directamente en el proceso de producción, adaptándolo si es necesario, a las diferentes exigencias, llegando incluso a realizar maquinaria especial que sirva para producir el producto requerido



CARACTERÍSTICAS:

Nuestro precinto **NEPTUNESEAL** está entre los primeros precintos que han sido certificados conforme a la nueva ley ISO17712:2013, donde se especifica que el diámetro del sistema metálico de cierre interno al tambor debe ser superior a 18 mm.

Nuestra idea novedosa y patentada es el añadido de dos pestañas metálicas en el clavo que se encajan en el tambor.

Esto impide la rotación de las dos piezas y como consecuencia asegura una protección total frente a manipulaciones

El intento de manipulación dejará señas **MUY VISIBLES**.

NUMERACIÓN Y PERSONALIZACIÓN:

- Impresión LÁSER
- Numeración correlativa hasta máx. 15 dígitos.
- A petición, se fabrica la versión con código de barras
- Personalización con hasta un máximo de 20 caracteres.
- A petición se reproduce el logotipo del cliente.
- Se puede realizar un logotipo en relieve

MATERIAL:

- Plástico: ABS o poliestireno conforme a :

Restricción de sustancias nocivas (RoHS) citadas en la Directiva Europea 2002/EC

CERTIFICACIONES:

CONFORME A : ISO/PAS 17712:2013 HSS (high security seal)

Test efectuados en Laboratorio certificado ISO 17025

COLORES DISPONIBLES:

Blanco, Amarillo, Naranja, Púrpura, Luz Naranja, Rojo, Rosa, Verde, Azul Claro, Verde Claro, Gris Claro, Marfil, Gris, Amarillo Claro, Violeta, Marrón.

EMPAQUE:

250 unidades por caja

Medidas de la caja : 39x19x16cm

Peso de la caja: 13,3 kg

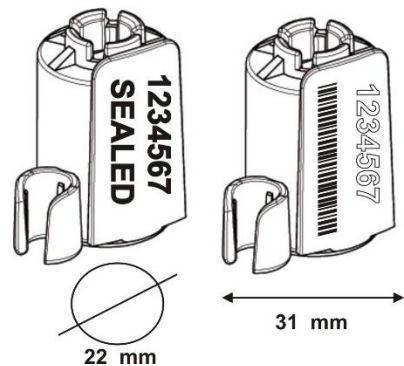
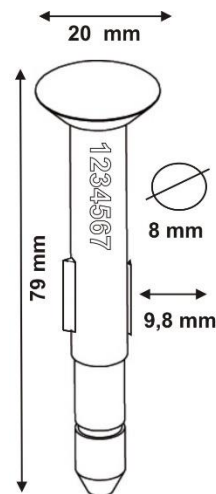

CARACTERÍSTICAS:

Sistema de protección para contenedores, antiterrorismo y anti inmigración ilegal

El sistema de cierre Forkseal® protege las puertas del contenedor y garantiza el 100% de seguridad frente al creciente problema de inmigración

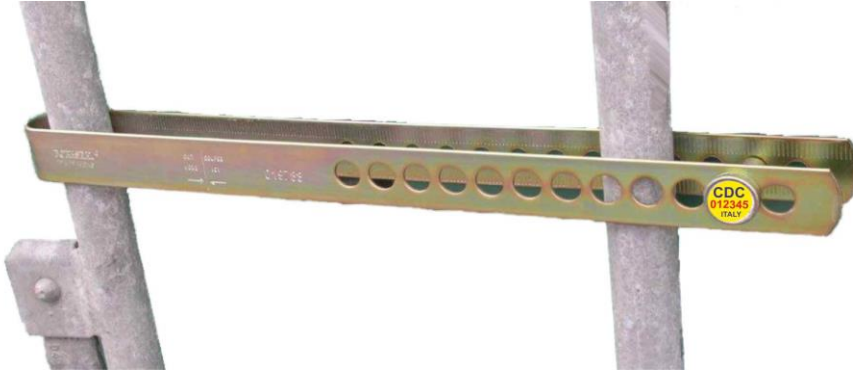

Además de las preocupaciones éticas, la inmigración ilegal también causa problemas económicos y técnicos que podrían evitarse mediante el uso de un sistema de bloqueo de seguridad como el Forkseal® en las puertas del contenedor

NUMERACIÓN Y PERSONALIZACIÓN:

- Impresión : IMPRESIÓN TÉRMICA EN EL CLAVO DE CIERRE
- Numeración correlativa de 6 dígitos.
- Personalización con hasta 15 caracteres
- Logotipos realizables bajo pedido
- Mismo logotipo y numeración repetidas en la horquilla

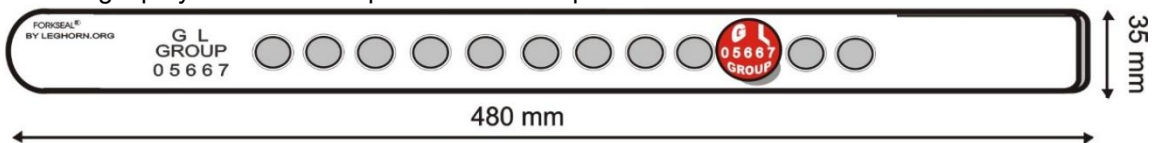

MATERIAL:

- Acero galvanizado

CERTIFICACIONES:

- Homologación Aduana U.K.
- Homologación Aduana U.S.
- Conforme ISO\PAS 17712:2013 – HSS precintos de alta seguridad
Test efectuados en Laboratorio certificado ISO 17025
- Se puede realizar un proceso de galvanización para colorear las barras en: rojo, verde, naranja, amarillo.

EMPAQUE:

- Caja con 25 unidades
- Medidas caja: 50x20x15 cm
- Peso caja: 15 kg

CARACTERÍSTICAS:

El NEW FORKSEAL, es el resultado de la experiencia de LeghornGroup en el desarrollo de sistemas anti pérdida, robo y manipulación para el transporte de carga.

El precinto de barrera puede proteger contenedores contra la grave amenaza de inmigración ilegal, intentos de terrorismo e intrusiones.

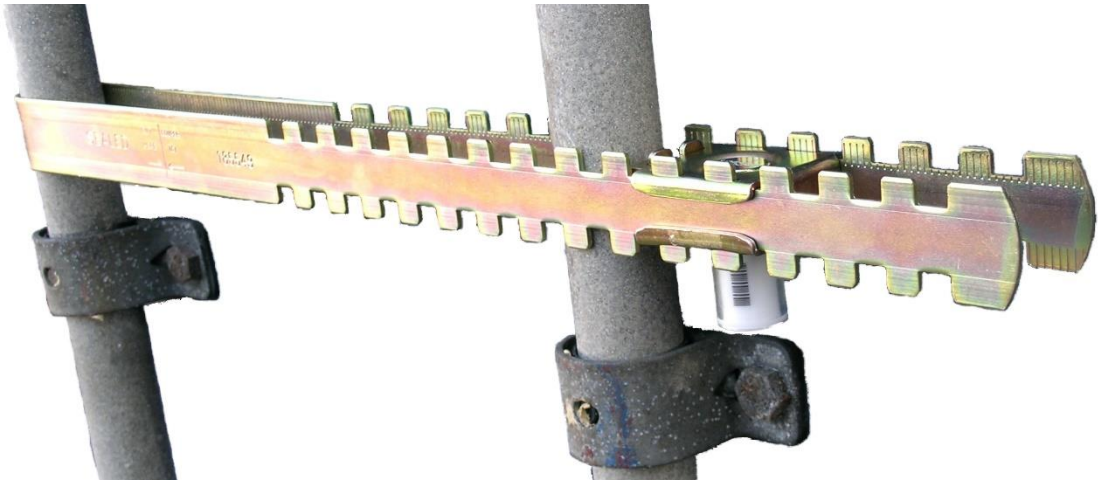

NUMERACIÓN Y PERSONALIZACIÓN:

- La numeración y personalización son grabadas en el metal de la barra y en el clavo de cierre
- Numeración en la barra hasta 6 dígitos
- Se pueden reproducir códigos alfanuméricos
- Personalización con hasta 20 caracteres.
- Se puede reproducir también el código de barras.
- Permite código de barras

MATERIAL:

- Acero galvanizado

CERTIFICACIONES:

- Conforme ISO 17712:2013 – HSS precintos de alta seguridad
- Test efectuados en Laboratorio certificado ISO 17025

EMPAQUE:

- Caja con 25 unidades
- Medidas caja: 50x20x15 cm
- Peso caja: 15 kg

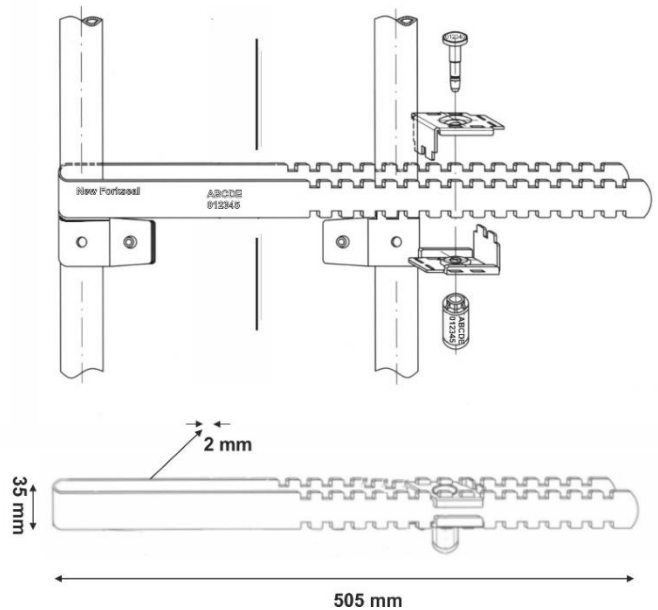

BLOCK BAR (ISO 17712:2013)

Precinto de barrera para contenedores



CARACTERÍSTICAS:

- Precinto metálico tipo barra.
- Asegura las barras del contenedor.
- La versión base del BLOCKBAR es el precinto tipo barra, más barato del mundo.
- LLEVA NUMERACIÓN EN LA CABEZA DEL CLAVO DE CIERRE.

NUMERACIÓN Y PERSONALIZACIÓN:

- Números y letras GRABADOS en el metal
- Numeración correlativa de hasta 6 dígitos
- Personalización con un máximo de 15 caracteres en una línea.

MATERIAL:

- Acero galvanizado

CERTIFICACIONES:

- Conforme ISO 17712:2013 – HSS precintos de alta seguridad
- Test efectuados en Laboratorio certificado ISO 17025

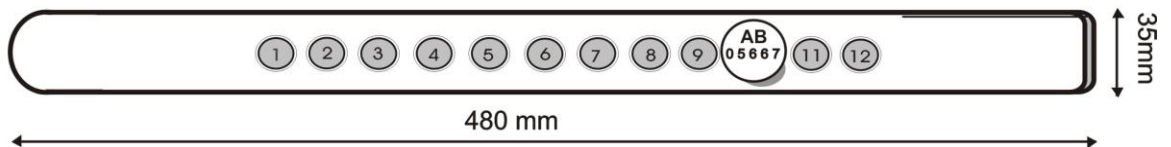

COLORES:

Acero galvanizado

EMPAQUE:

- Caja con 25 unidades
- Medidas caja: 50x20x15 cm
- Peso caja: 13,5 kg

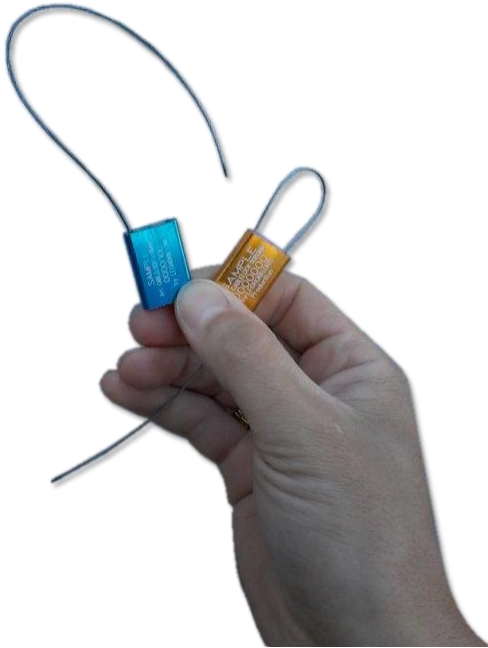

CARACTERISTICAS:

Modelo de precinto de garantía muy utilizado. Puede ser utilizado para medidores de electricidad, agua y gas.

El diámetro de 1 mm permite varias utilidades.

Cabeza completamente en aluminio anodizado (*) y cable en acero.

Se utilizan introduciendo el cable en el agujero de la cabeza y tirando todo lo posible. Para abrir el precinto se necesitan cizallas de buena calidad.

*La anodización es un fenómeno electroquímico no espontáneo con el cual se forma una cubierta protectora sobre la pintura que recubre el metal. Esta cubierta protege el metal de la corrosión.

MEDIDAS:

- Precinto de cable acero 1x180 mm
- Permite fabricación en longitudes diferentes del standard.

NUMERACION Y PERSONALIZACION:

- Impresión LASER
- Numeración correlativa hasta 15 dígitos.
- Permite código de barras
- Personalización hasta 20 caracteres en una línea.
- Permite realización del logo del cliente.

MATERIAL:

- Cuerpo: Aluminio coloreado (anodizado)
- Cable: acero de 1 mm de diámetro
- Permite fabricación con cable en acero inoxidable

COLORES:

- Colores standard:
- ROJO OSCURO
- VERDE
- AZUL
- NEGRO
- DORADO

EMPAQUE:

- Unidades por caja: 1000 Uds.
- Medidas de la caja: 30x28x15 cm
- Peso caja: kg 8

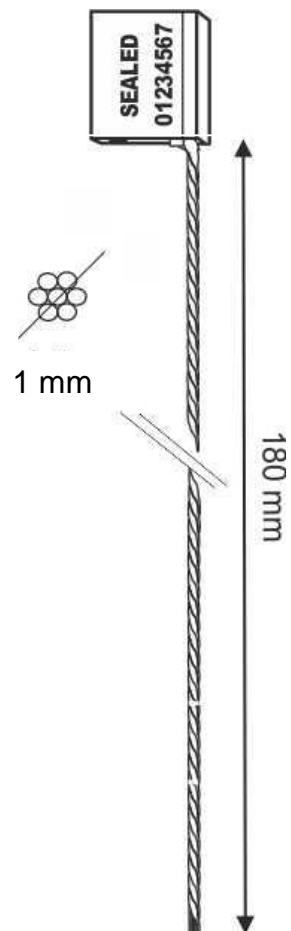

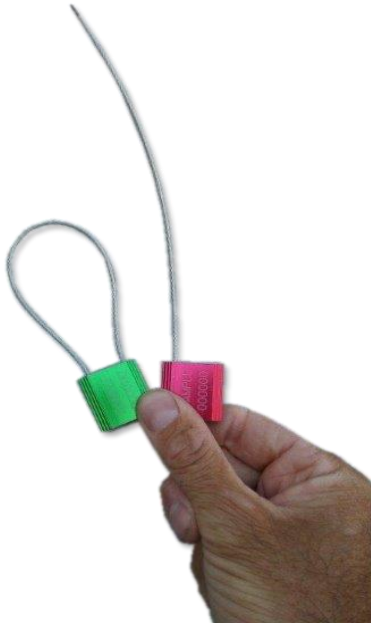

CARACTERISTICAS:

Modelo de precinto de garantía muy conocido. Puede ser utilizado para medidores de electricidad, agua y gas. El diámetro de 1,5 mm permite varias aplicaciones. Cabeza completamente en aluminio anodizado* y cable en acero. Se utilizan introduciendo el cable en el agujero de la cabeza y tirando todo lo posible. Para abrir el precinto se necesitan cizallas de buena calidad.

**La anodización es un fenómeno electroquímico no espontáneo con el cual se forma una cubierta protectora sobre la pintura que recubre el metal. Esta cubierta protege el metal de la corrosión.*

MEDIDAS:

- Precinto de cable acero 1,5 x180 mm
- Permite fabricación en longitudes diferentes del standard.

NUMERACION Y PERSONALIZACION:

- Impresión LASER
- Numeración correlativa hasta 15 dígitos.
- Permite código de barras
- Personalización hasta 20 caracteres en una línea.
- Permite realización del logo del cliente.

MATERIAL:

- Cuerpo: Aluminio coloreado (anodizado)
- Cable: acero de 1,5 mm de diámetro
- Permite fabricación con cable en acero inoxidable

COLORES:

- Colores standard:
- ROJO OSCURO
- VERDE
- AZUL
- NEGRO
- DORADO

EMPAQUE:

- Unidades por caja: 500 Uds.
- Medidas de la caja: 30x28x15 cm
- Peso caja: kg 8,6

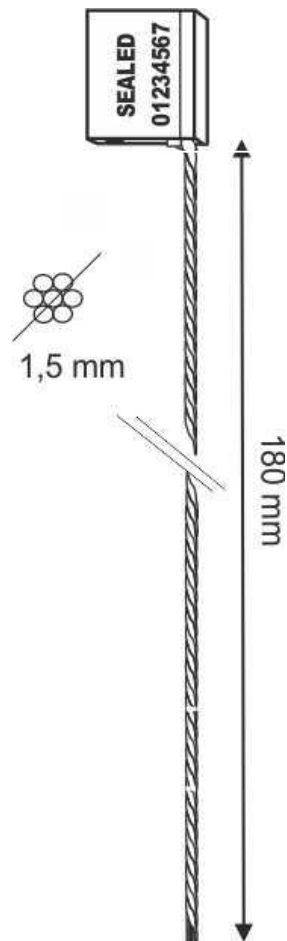

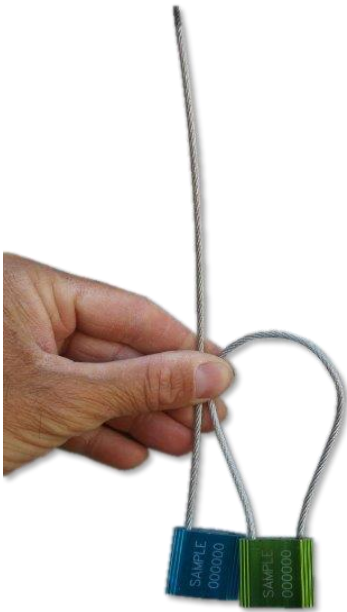

CARACTERISTICAS:

Precinto metálico con cable acero muy flexible. Modelo ajustable que permite varias utilidades.

Idóneo para precintar válvulas industriales, para camiones y cisternas en el mundo del transporte .

Cabeza completamente en aluminio anodizado* y cable en acero.

Se utilizan introduciendo el cable en el agujero de la cabeza y tirando todo lo posible. Para abrir el precinto se necesitan cizallas de buena calidad.

**La anodización es un fenómeno electroquímico no espontaneo con el cual se forma una cubierta protectora sobre la pintura que recubre el metal. Esta cubierta va protege el metal de la corrosión.*

MEDIDAS:

- Precinto con cable de 2,5x200 mm
- Permite fabricación con longitudes no standard.

NUMERACION Y PERSONALIZACION:

- Impresión LASER
- Numeración correlativa hasta 15 dígitos.
- Permite código de barras
- Personalización con hasta 20 caracteres en una línea.
- Permite realización del logo del cliente.

MATERIAL:

- Cuerpo: Aluminio coloreado (anodizado)
- Cable acero de 2,5 mm de diámetro
- Posibilidad de fabricación en acero inoxidable

COLORES:

Colores standard
ROJO OSCURO
VERDE
AZUL
NEGRO
DORADO

EMPAQUE:

- Unidades por caja: 500 Uds.
- Medidas de la caja: cm 30 x 28 x 15
- Peso caja: kg 9,5

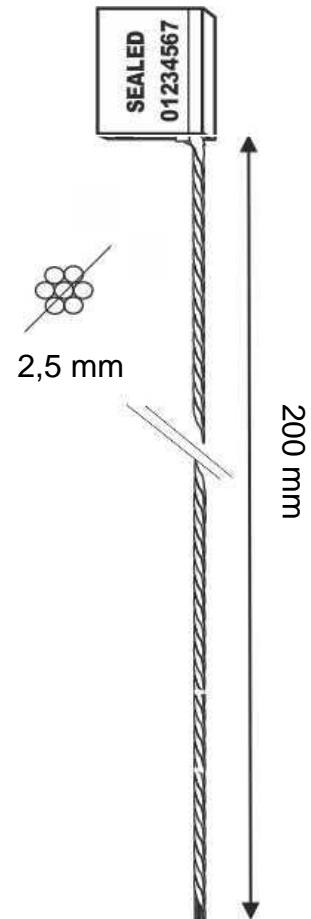



CARACTERISTICAS:

Precinto metálico con cable de acero muy flexible. Modelo ajustable que permite varias utilidades. Idóneo para precintar válvulas industriales, para camiones y cisternas en el mundo del transporte. Cabeza completamente en aluminio anodizado* y cable en acero.

Se utilizan introduciendo el cable en el agujero de la cabeza y tirando todo lo posible. Para abrir el precinto se necesitan cizallas de buena calidad.

**La anodización es un fenómeno electroquímico no espontáneo con el cual se forma una cubierta protectora sobre la pintura que recubre el metal. Esta cubierta protege el metal de la corrosión.*

MEDIDAS:

- Precinto con cable en acero 3x200 mm
- Permite fabricación en largos no standard.

NUMERACION Y PERSONALIZACION:

- Impresión LASER
- Numeración correlativa hasta 15 dígitos.
- Permite código de barras
- Personalización con hasta 20 caracteres en una línea.
- Permite realización del logo del cliente.

MATERIAL:

- Cuerpo: Aluminio coloreado (anodizado)
 - Cable acero de 3 mm de diámetro
- Posibilidad de fabricación en acero inoxidable

COLORES:

Colores standard
 ROJO OSCURO
 VERDE
 AZUL
 NEGRO
 DORADO

EMPAQUE:

- Unidades por caja: 500 Uds.
- Medidas de la caja: 40x30x18 cm
- Peso caja: kg 17,5

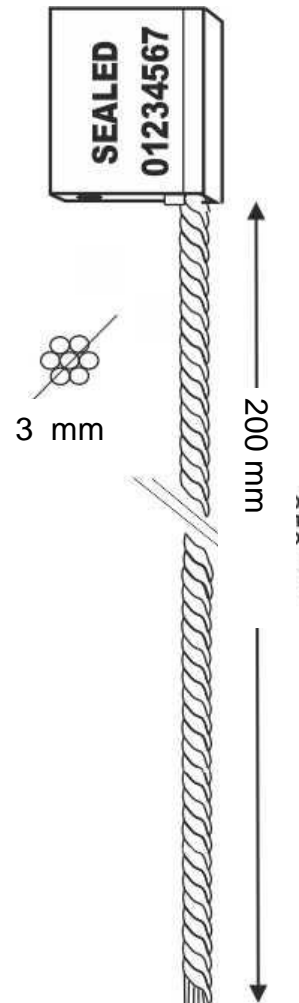

Precinto de cable de acero**CARACTERISTICAS:**

El modelo Cableseal 3,5 mm es un precinto de alta seguridad de aplicaciones muy variadas.

Es un precinto ajustable y puede ser utilizado para muchas necesidades.

El precinto de cable de acero de diámetro 3,5 mm tiene la cabeza de aluminio anodizado *

Muy frecuente su utilización para el transporte naviero.

Se utiliza introduciendo el cable en el agujero de la cabeza y tirando todo lo posible. Para abrir el precinto se necesitan cizallas de buena calidad.

Conforme a la ISO 17712:2013.

**La anodización es un fenómeno electroquímico no espontáneo con el cual se forma una cubierta protectora sobre la pintura que recubre el metal. Esta cubierta va protege el metal de la corrosión.*

MEDIDAS:

- Precinto con cable de acero 3,5x250 mm
- Permite fabricación con largo del cable no standard.

NUMERACION Y PERSONALIZACION:

- Impresión LASER
- Numeración correlativa hasta 15 dígitos.
- Permite código de barras
- Personalización con hasta 20 caracteres en una línea.
- Permite realización del logo del cliente.

MATERIAL:

- Cuerpo: Aluminio coloreado (anodizado)
 - Cable acero de 3,5 mm de diámetro
- Posibilidad de fabricación en acero inoxidable

COLORES:

Colores standard
 ROJO OSCURO
 VERDE
 AZUL
 NEGRO
 DORADO

CERTIFICACIONES:

- Conforme ISO 17712:2013 – HSS precintos de alta seguridad
- Test efectuados en Laboratorio certificado ISO 17025

EMPAQUE:

- Unidades por caja: 500 Uds.
- Medida de la caja: 39x29x19 cm
- Peso caja: kg 19,2

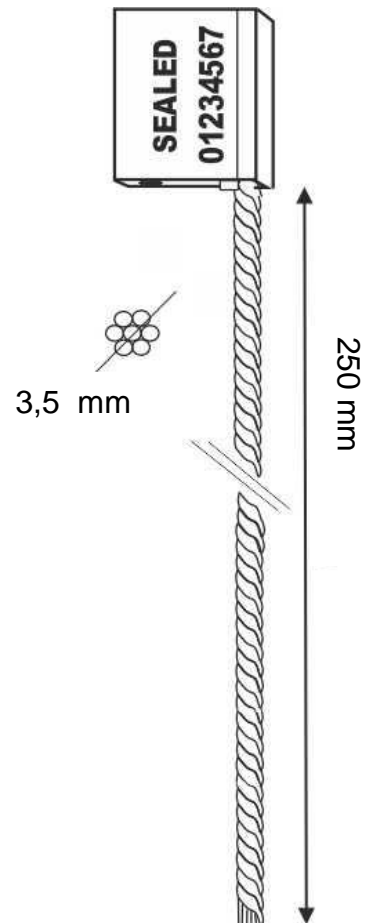

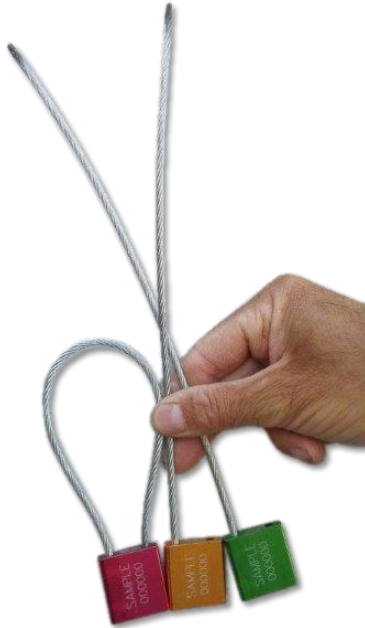

MEDIDAS:

- Precinto con cable en acero 4x250 mm
- Permite fabricación con largo del cable no standard.

NUMERACION Y PERSONALIZACION:

- Impresión LASER
- Numeración correlativa hasta 15 dígitos.
- Permite código de barras
- Personalización con hasta 20 caracteres en una línea.
- Permite realización del logo del cliente.

MATERIAL:

- Cuerpo: Aluminio coloreado (anodizado)
- Cable acero de 4 mm de diámetro
- Posibilidad de fabricación en acero inoxidable

COLORES:

Colores standard
 ROJO OSCURO
 VERDE
 AZUL
 NEGRO
 DORADO

CERTIFICACIONES:

- Conforme ISO 17712:2013 – HSS precintos de alta seguridad

Test efectuados en Laboratorio certificado ISO 17025

EMPAQUE:

- Unidades por caja: 500 Uds.
- Medida de la caja: 39x29x19 cm
- Peso caja: kg 19,6

CARACTERISTICAS:

Como todos los precintos de cable de acero, es ajustable, con lo cual, de aplicación muy variada, por ejemplo para el cierre de contenedores y vagones de ferrocarril.

El precinto de cable de acero, de un diámetro de 4 mm tiene la cabeza en aluminio anodizado *

Se utiliza introduciendo el cable en el agujero de la cabeza y tirando todo lo posible. Para abrir el precinto se necesitan cizallas de buena calidad.

Conforme a la ISO 17712:2013.

**La anodización es un fenómeno electroquímico no espontáneo con el cual se forma una cubierta protectora sobre la pintura que recubre el metal. Esta cubierta protege el metal de la corrosión.*

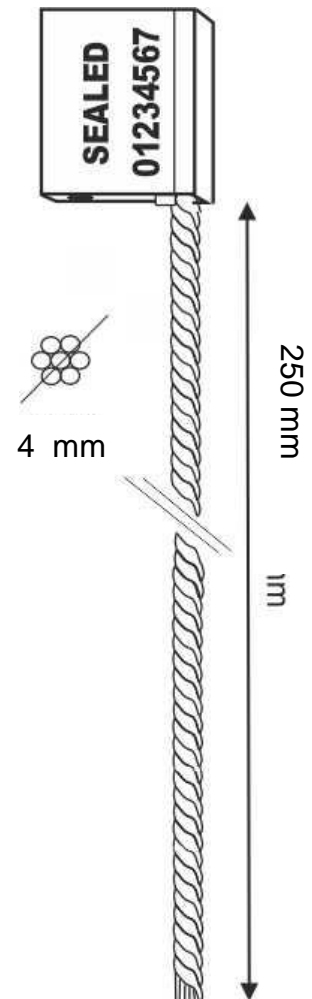

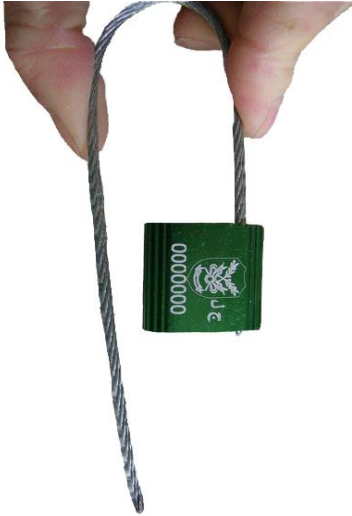
Precinto de cable de acero**CARACTERISTICAS:**

Precinto ajustable con cabeza en aluminio y cable en acero.

El cuerpo está en aluminio anodizado * y el cable es muy resistente, tiene un diámetro de 5 mm.

Muy utilizado para cierre de contenedores y vagones de ferrocarril.

Se utiliza introduciendo el cable en el agujero de la cabeza y tirando todo lo posible. Para abrir el precinto se necesitan cizallas de buena calidad.

Conforme a la ISO 17712:2013.

El modelo CABLESEAL 5x250mm es adecuado para cumplir con los requisitos de seguridad en el transporte de contenedores.

**La anodización es un fenómeno electroquímico no espontaneo con el cual se forma una cubierta protectora sobre la pintura que recubre el metal. Esta cubierta protege el metal de la corrosión.*

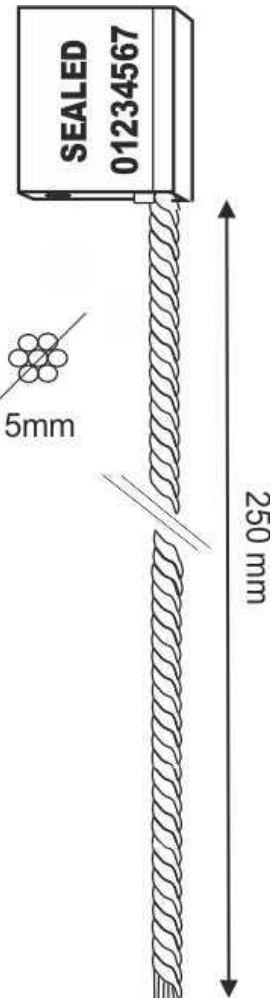
**MEDIDAS:**

- Precinto con cable de acero de 5x250 mm
- Permite fabricación con largo del cable no standard.

NUMERACION Y PERSONALIZACION:

- Impresión LASER
- Numeración correlativa hasta 15 dígitos.
- Permite código de barras
- Personalización con hasta 20 caracteres en una línea.
- Permite realización del logo del cliente.

MATERIAL:

- Cuerpo: Aluminio coloreado (anodizado)
 - Cable de acero de 5 mm de diámetro
- Posibilidad de fabricación en acero inoxidable

COLORES:

Colores standard
 ROJO OSCURO
 VERDE
 AZUL
 NEGRO
 DORADO

CERTIFICACIONES:

- Conforme ISO 17712:2013 – HSS precintos de alta seguridad

Test efectuados en Laboratorio certificado ISO 17025

EMPAQUE:

- Unidades por caja: 250 Uds.
- Medida de la caja: 39x29x19 cm
- Peso caja: kg 16,2



CARACTERÍSTICAS:

- Brida metálica plana.
- Sistema de cierre CON DOBLE RESORTE, uno de los sistemas más seguros en el mercado mundial.
- La cabeza del precinto contiene un doble resorte de acero que se enrolla alrededor de la hendidura que se encuentra en el otro extremo del precinto.
- Solo se puede abrir el precinto rompiéndolo, con lo cual la manipulación es evidente.

MEDIDAS:

- Ancho : 9,5 mm
- Largo : 215 mm

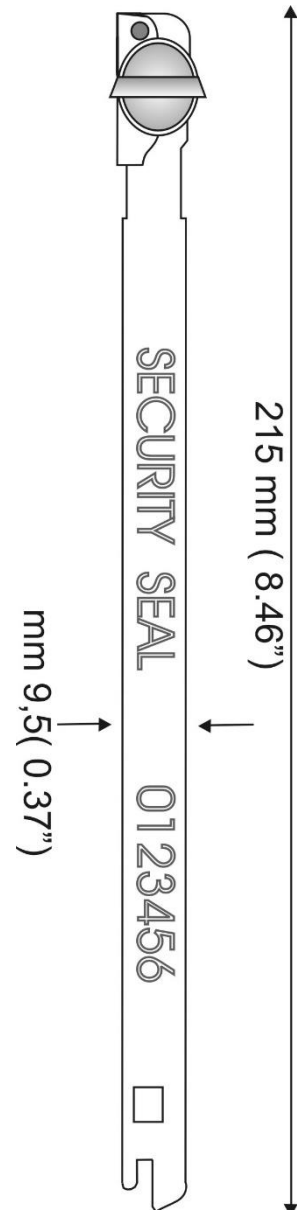

NUMERACIÓN Y PERSONALIZACIÓN:

- Caracteres y dígitos en relieve
- Numeración con un máx. de 7 dígitos.
- Máx. 16 caracteres.
- NOMBRE DE EMPRESA Y NÚMEROS EN RELIEVE

MATERIAL:

Aluminio anodizado

EMPAQUE:

- Cajas de 1.000 Uds. en grupos de 100 con numeración correlativa.
- Medidas de la caja: 39.5x29x20 cm
- Peso caja: 8,5 kg



CARACTERÍSTICAS:

Precinto metálico utilizado para el cierre de contenedores. METALSEAL es muy barato .

MEDIDAS:

- Ancho: 8 mm
- Largo: 217 mm

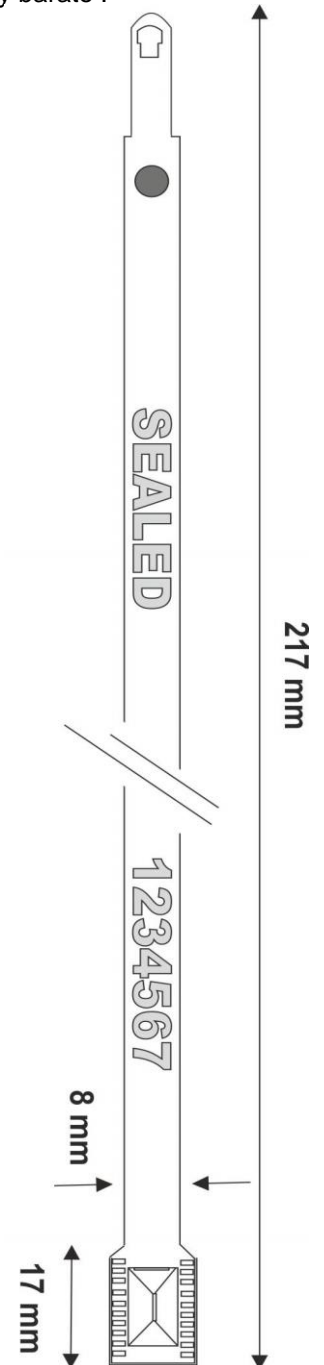

NUMERACIÓN Y PERSONALIZACIÓN:

- Impresión EN RELIEVE
- Con un máx. de 20 caracteres y 7 dígitos
- NOMBRE DE EMPRESA Y NÚMEROS EN RELIEVE

MATERIAL:

Aluminio anodizado

EMPAQUE:

- Cajas con 1.000 unidades divididas en grupos de 100 con numeración correlativa.
- Medidas caja: 35x22x23 cm
- Peso caja: 7 kg



CARACTERÍSTICAS:

Los precintos STRAPSEAL son muy seguros y bien visibles a distancia. Nuestros STRAPSEAL se pueden utilizar en contenedores y camiones.

Se puede fabricar en varias medidas de 10 hasta 115 cm.

STANDARD MEDIDAS:

- Ancho: 7 mm
- Largo: 210 mm

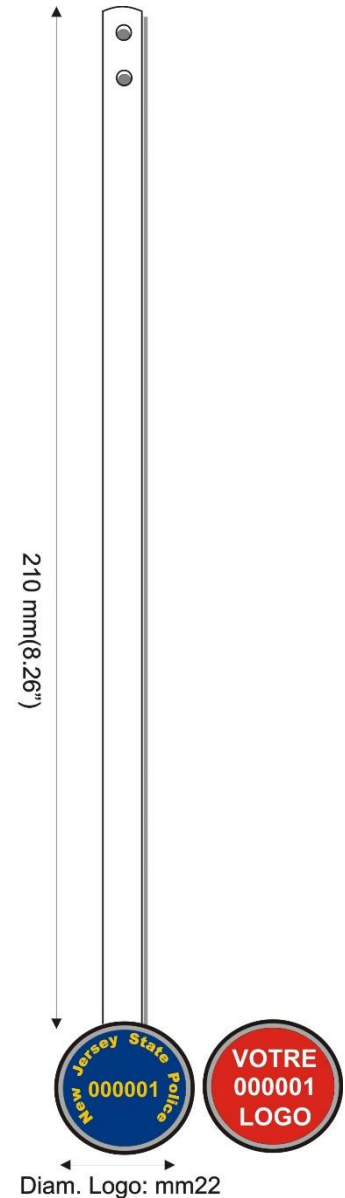

NUMERACIÓN Y PERSONALIZACIÓN:

- Impresión en hot- print
- Numeración correlativa con máx. 6 dígitos.
- Personalización con un máx. de 20 caracteres.
- Se puede reproducir el logotipo del cliente.

MATERIAL:

Acero

COLORES DISPONIBLES OF LOCKING PIN:

Rojo – Amarillo – Azul – Verde – Blanco – Negro

EMPAQUE:

- Caja con 1.000 unidades
- Medidas caja: 29 x 20 x 15 cm
- Peso caja: 7 kg



CARACTERÍSTICAS:

- Precinto de cierre manual en aluminio
- Auto bloqueante.
- Se puede cerrar con : alambre espiralado, cable acero, hilo de nylon, cordel.

MEDIDAS:

- Ancho : 5 mm
- Largo : 37 mm (abierto)
- Largo : 19 mm (cerrado)

NUMERACIÓN Y PERSONALIZACIÓN:

- GRABADO EN RELIEVE
- Numeración correlativa hasta 6 dígitos
- Grabado con hasta un máx. de 8 caracteres en una línea
- Se puede grabar el logotipo del cliente.

MATERIAL:

- ALUMINIO
- Se puede realizar en metal brillante

COLORES DISPONIBLES:

Aluminio - Rojo - Azul - Verde

EMPAQUE:

- Cajas con 5.000 Uds. sueltas
- Cajas con 5.000 Uds. en grupos de 1.000 Uds.
- Cajas con 10.000 Uds. sueltas
- Cajas con 10.000 Uds. en grupos de 1.000 Uds.
- Cajas con 5.000 Uds. en tiras de 20 Uds.
- Cajas con 10.000 Uds. en tiras de 20 Uds.



OPEN

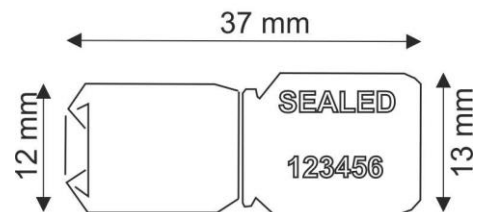

LOCKED (side a)

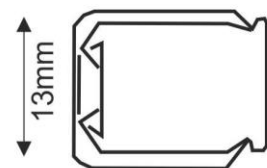

LOCKED (side b)

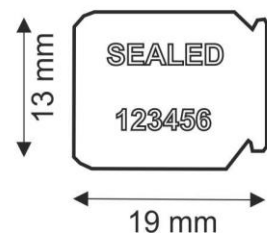



CARACTERÍSTICAS :

- Craluseal es un precinto económico, pero muy seguro.
- Cuando la lengüeta del precinto ha sido bloqueada es imposible abrirlo sin destruirlo.
- Se utiliza con varios tipos de alambre:

Hierro cincado
Acero
Latón
Cobre
Nylon + cobre

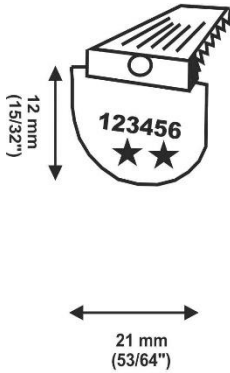

Art 100

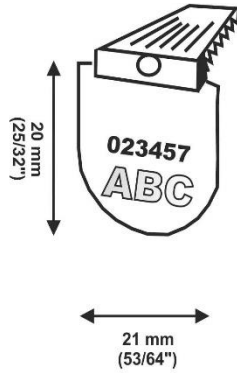

110

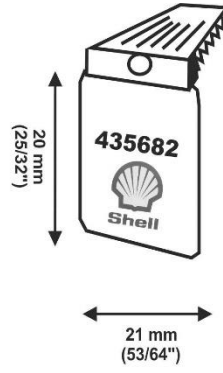

130

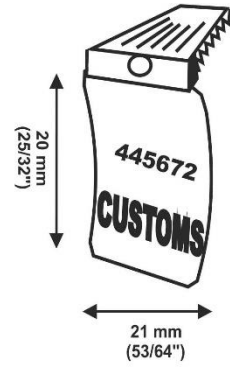

150

NUMERACIÓN Y PERSONALIZACIÓN:

- Numeración de hasta un máx. de 6 dígitos
- Personalización hasta un máx. de 20 caracteres.
- Se puede grabar el logotipo del cliente.

MATERIAL:

- Aluminio galvanizado

STANDARD COLORACIONES :

- Aluminio
- Aluminio dorado
- Aluminio verde (galvanizado)
- Aluminio azul (galvanizado)

EMPAQUE1:

Caja de cartón con 10 000 unidades sueltas
Medidas de la caja: 39x26x35 cm

EMPAQUE2:

Caja de cartón con 10 000 unidades partidas en bolsas de plástico de 1.000 Uds.

Medidas de la caja: 28x32x56 cm

Peso:

Modelo 100: kg 4,60

Modelo 110: kg 5,20

Modelo 130: kg 5,80

Modelo 150: kg 5,90



CARACTERÍSTICAS:

- La tenaza "CRALUPLIER" enrolla la extremidad dentada del Craluseal alrededor del alambre de manera que no se puede abrir sin romperlo

° Utilización principal: cierre de cajas e identificación de medidores.

MEDIDAS:

230x170mm

PERSONALIZACIÓN:

- La cabeza de la tenaza puede grabar un logotipo simple en el precinto Craluseal en el momento del cierre
- Se pueden grabar un máx. de 7 caracteres.

EMPAQUE:

- Cajas de cartón con una unidad
- Medidas de la caja: 28x11x4 cm
- Peso de la caja: 0,7 kg

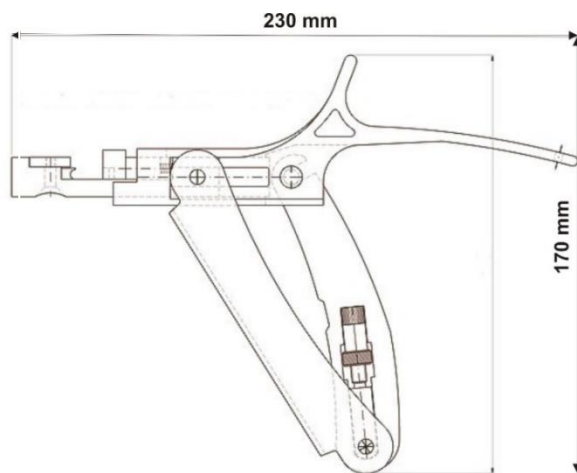

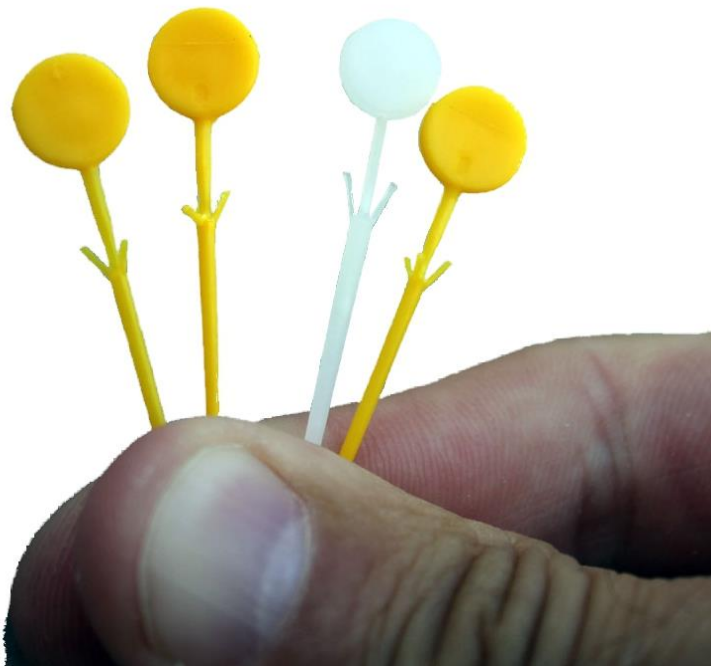

CARACTERÍSTICAS:

Precinto plástico para extintores
Se utiliza como clavo de bloqueo para el mango

Se quita rápidamente tirando la cabeza del precinto

Colores:
ROJO
AMARILLO

En función de la cantidad, es posible fabricarlos en colores diferentes

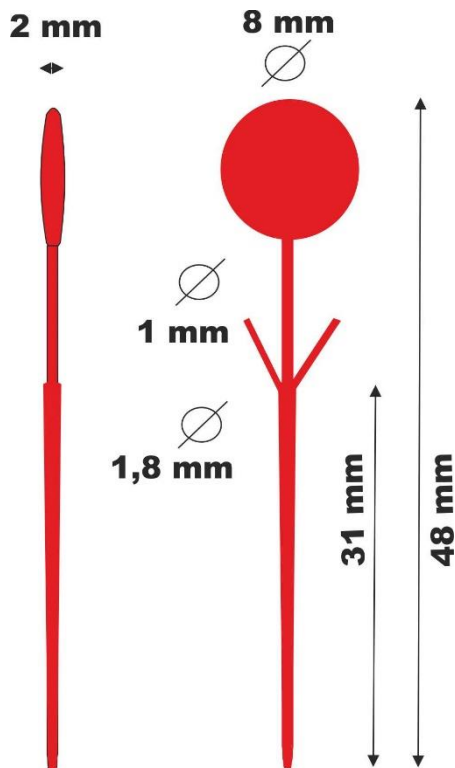

EMPAQUE:

- Caja de 10.000 unidades
- Medidas de la caja : 37x24x13 cm
- Peso de la caja: 2 kg



CARACTERÍSTICAS:

- Fabricado completamente en aluminio
- Se puede utilizar con:
 - [alambre](#) espiralado tradicional,
 - [alambre](#) espiralado de seguridad,
 - [cordel aduanero](#),
 - [cordel](#) tradicional.

Se cierra con la propia tenaza

MEDIDAS:

- diámetro externo : mm 5
- diámetro interno: mm 2
- largo : mm 12

PERSONALIZACIÓN:
utilizando una tenaza

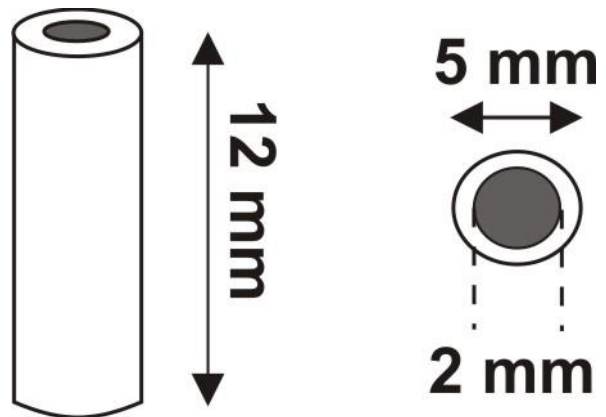

MATERIAL:

- Precintos en aluminio puro al 99,9 %

EMPAQUE:

- Caja con 15.000 unidades
- Medidas caja: 26 x 19 x 22 cm
- Peso caja: 7,4 kg



COLORES DISPONIBLES:

Rojo – Amarillo – Azul – Verde – Blanco – Negro –
Naranja – Azul – Gris – Marrón – Lila

EMPAQUE:

▪ PLOMBEX 09 (diámetro de 9 mm)

caja de 10.000 unidades
Medidas caja : 28x22x11cm
Peso caja: 2,6 kg

▪ PLOMBEX 013(diámetro de 13 mm)

Caja de 10.000 unidades
Medidas caja: 37x25x19 cm
Peso caja : 5,6 kg

CARACTERÍSTICAS:

- Estos precintos también pueden ser usados con:
alambre espiralado tradicional,
alambre espiralado de seguridad,
[cordel de esparto delgada aduanera](#)
[cordel de esparto delgada](#)
[cordel](#)

La garantía de cierre de los precintos de plástico PLOMBEX se obtiene usando la [pinza](#) apropiada.

MEDIDAS:

- Diámetro : 9 mm o
- Diámetro : 13 mm

PERSONALIZACIÓN:

- La personalización se obtiene usando una pinza grabada especialmente.

13 mm

9 mm

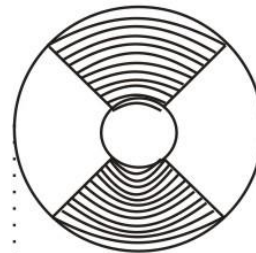



CARACTERÍSTICAS:

Precinto de seguridad plástico completamente transparente para un inmediato control visual de su integridad.

UTILIZACIÓN:

- Insertar el alambre en los orificios del precinto
- Insertar la punta en forma de ancla en la ranura del precinto
- Presionar. El ruido “click” asegura el cierre perfecto

NUMERACIÓN Y PERSONALIZACIÓN:

- Impresión LASER
- Numeración correlativa con un máx. de 15 dígitos.
- Se puede reproducir con código de barras
- Personalización con un máx. de 20 caracteres.
- Se puede reproducir el logotipo del cliente.
- **En pedidos especiales se puede reproducir el logotipo en relieve.**

MATERIAL:

- Policarbonato
- Poliestireno

COLORES DISPONIBLES: (TRANSLUCIDO)

Rojo – Amarillo – Azul – Blanco – Negro – Naranja – Gris –

EMPAQUE:

- Caja con 5.000 unidades
- Medidas de la caja: 56x24x46 H cm
- Peso caja: 10 kg

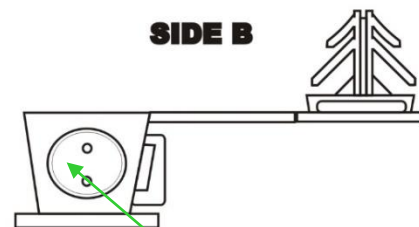
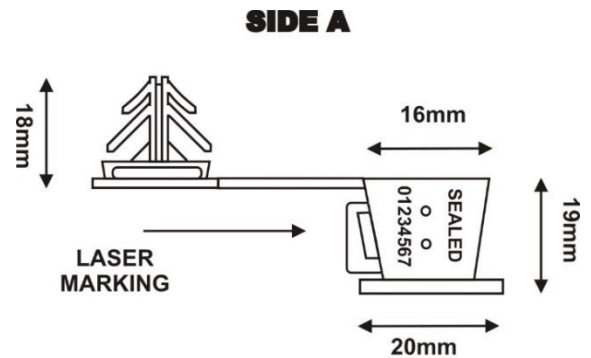

**PERMITE IMPRIMIR
LOGOTIPO EN RELIEVE**

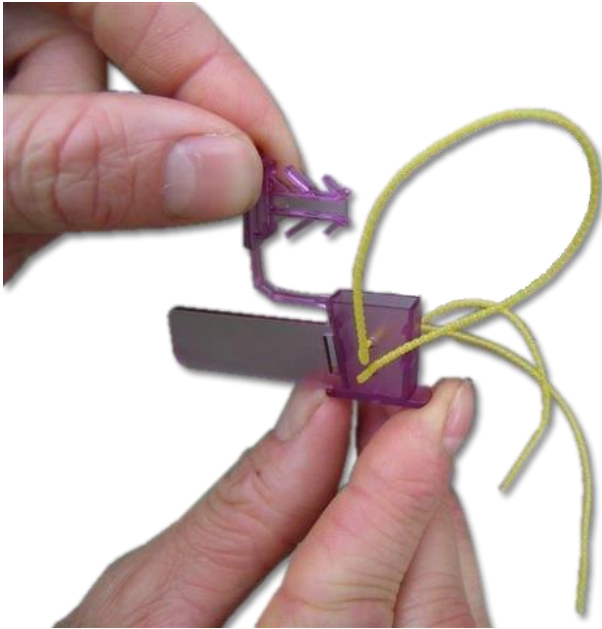

CARACTERÍSTICAS:

- Precinto de seguridad plástico completamente transparente para un inmediato control visual de su integridad.

UTILIZACIÓN:

- Insertar el alambre en los orificios del precinto
- Insertar la punta en forma de ancla en la ranura del precinto
- Presionar. El ruido "click" asegura el cierre perfecto

NUMERACIÓN Y PERSONALIZACIÓN:

- IMPRESIÓN LÁSER
- Numeración correlativa con un máx. de 15 dígitos.
- Se puede reproducir el código de barras
- Se puede insertar un tag de tecnología RFID
- Personalización con un máx. de 20 caracteres.
- Bajo pedido, se puede realizar el logotipo del cliente.

MATERIAL:

- Policarbonato
- Poliestireno

COLORES DISPONIBLES: (TRANSLUCIDO)

Rojo – Amarillo – Azul – Blanco –
Negro – Naranja – Gris

EMPAQUE:

- Caja con 4.000 precintos
- Medidas de la caja: 56x24x46 H cm
- Peso caja 12 kg

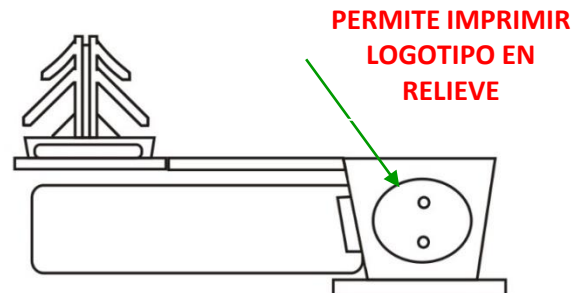
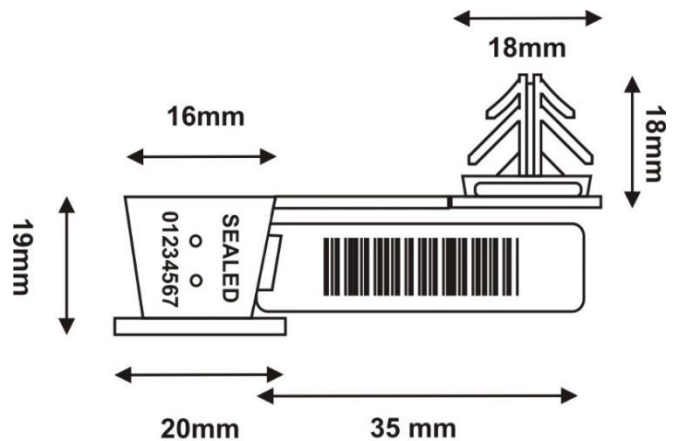



CARACTERÍSTICAS:

- Precinto completamente plástico, con cable incorporado. Parte externa transparente, para controlar el mecanismo de cierre. Para cerrar el precinto girar la clavija coloreada del precinto unos 360°. Una vez cerrado es imposible la manipulación.

- Puede ser utilizado con los siguientes alambres:

Hierro galvanizado

Acero

Latón

Cobre

Nylon + cobre

NUMERACION Y PERSONALIZACION:

- Impresión LASER
- Numeración correlativa de hasta 15 cifras.
- Posibilidad de código de barras.
- Personalización de hasta 20 caracteres en una línea
- Posibilidad de logo bajo petición del cliente.
- Para pedidos especiales es posible realizar el logo en relieve.

MATERIAL:

- Policarbonato
- ABS

COLORES DISPONIBLES:

Rojo – Amarillo – Azul – Verde – Blanco – Negro –
Naranja - Azul- Gris – Marrón – Lila

EMPAQUE:

Caja con 1.000 Uds. en bolsas de 100 piezas con numeración correlativa

Dimensiones caja: 40x40x15 cm

Peso caja: 4 kg

Caja con 5.000 Uds. en bolsas de 100 piezas con numeración correlativa

Dimensiones caja: 60x40x35 cm

Peso caja: 18 kg

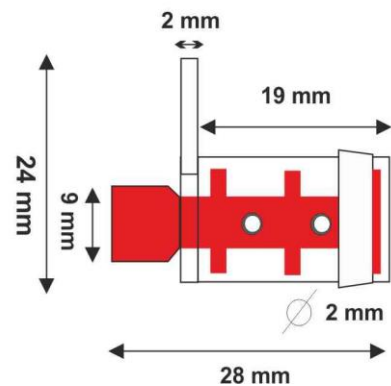
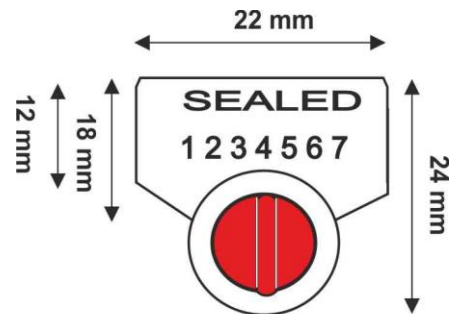



CARACTERÍSTICAS:

- **TRITONSEAL** es verdaderamente muy seguro. Su diseño técnico permite, que cuando está cerrado, no se puede manipular sin romperlo.

Además el cierre es simple y manual.

- Se puede utilizar con los siguientes alambres

Alambre en hierro cincado

Acero

Latón

Cobre

Nylon + cobre

MEDIDAS:

- Alto :13mm
- Largo : 27 mm
- Ancho : 9 mm

NUMERACIÓN Y PERSONALIZACIÓN:

- Impresión con tecnología hot-print
- Numeración correlativa con un máx. de 7 dígitos.
- Personalización con un máx. de 20 caracteres.
- Se puede reproducir el logotipo del cliente.

COLORES DISPONIBLES:

Rojo – Amarillo – Azul – Verde – Blanco – Negro -
Naranja Azul– Gris – Marrón – Lila

EMPAQUE:

- Caja con 1.000 Uds. - tiras de 10 Uds.
- Medidas de la caja: 56x33x24 cm
- Peso caja: 5 kg

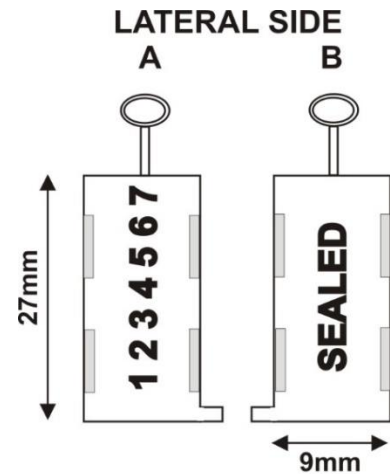

FRONTAL SIDE

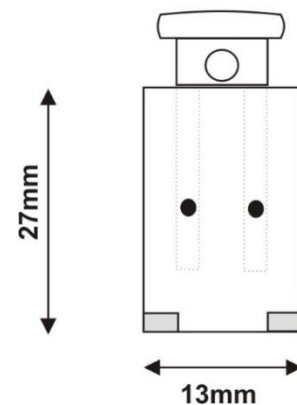

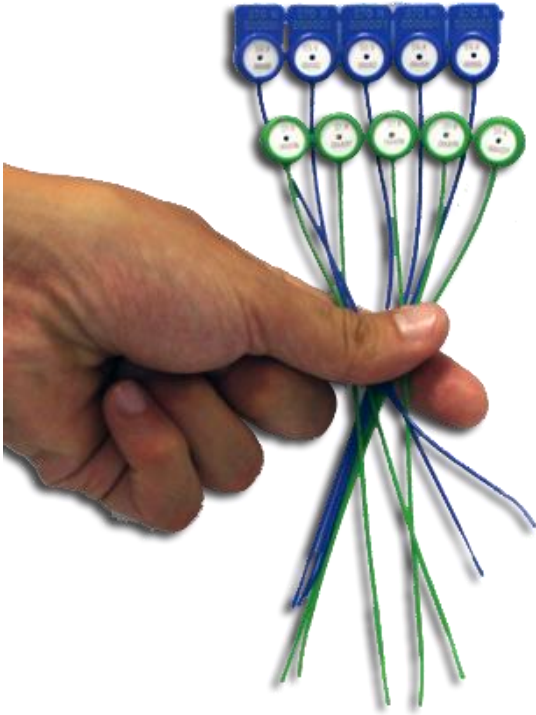

CARACTERÍSTICAS:

El MEROPE SEAL y el ALCYONE SEAL son dos precintos de nylon, aptos para contadores de agua y gas. El sistema de cierre se encuentra en la cabeza del precinto y está compuesto por una pequeña arandela de metal que bloquea la cola del precinto.

Una vez cerrado el precinto solo se puede abrir rompiéndolo.

NUMERACIÓN Y PERSONALIZACIÓN:

- Impresión LASER
- Numeración correlativa de hasta 7 dígitos.
- Personalización de hasta 3 caracteres en una línea.

COLORES DISPONIBLES:

Rojo – Amarillo – Azul – Verde – Blanco – Negro -
Naranja Azul- Gris – Marrón – Lila

EMPAQUE:

- 1 Caja : 1.000 unidades
- Dimensiones caja: 34x30x13 cm
- Peso caja: 2 kg

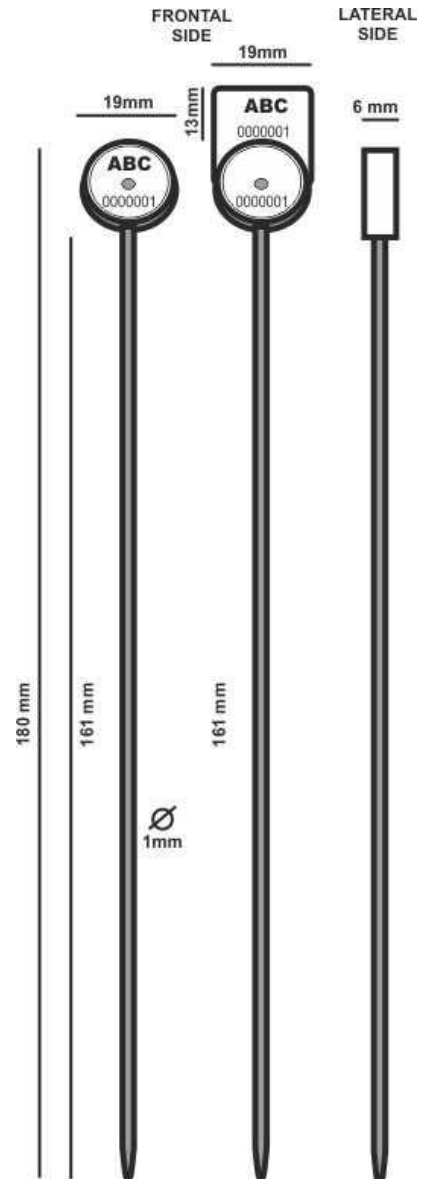



CARACTERÍSTICAS:

- Precinto plástico de auto bloqueo
- Al insertar la punta en el interior de la cabeza se oye un sonido "click," que significa el cierre perfecto .

MEDIDAS:

- Ancho : 8 mm
- Largo : 225 mm

NUMERACIÓN Y PERSONALIZACIÓN:

- Impresión LÁSER
- Numeración con máx. 15 dígitos.
- Versión con código de barras.
- Personalización con un máx. de 20 caracteres.

MATERIAL:

- Polipropileno de alta densidad copolímero.

COLORES DISPONIBLES:

Rojo – Amarillo – Azul – Verde – Blanco – Negro -
Naranja Azul– Gris – Marrón – Lila

EMPAQUE:

- Cajas con 1000 Uds. – tiras de 10 Uds.
- Medidas de la caja: 40x40x24 cm Peso caja: 8,5 kg

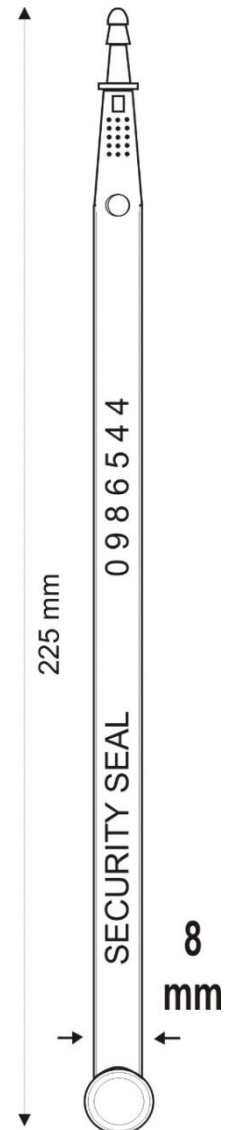

HORNSEAL 215 mm

Precintos plásticos tipo anillo



CARACTERÍSTICAS:

- Precinto plástico de auto bloqueo, de aplicación rápida y simple.
- Solo se puede abrir rompiéndolo
- Con CALENDARIO:
12 dígitos para los meses.
31 dígitos para los días

MEDIDAS:

Ancho : 7 mm

NUMERACIÓN Y PERSONALIZACIÓN:

- Impresión LÁSER
- Numeración con un máx. de 15 dígitos
- Nombre de la empresa con un máx. de 20 caracteres..

MATERIAL:

Polipropileno

COLORES DISPONIBLES:

Rojo – Amarillo – Azul – Verde – Blanco – Negro -
Naranja Azul– Gris – Marrón – Lila

EMPAQUE:

- Cajas con 1.000 Uds. – en tiras de 10 Uds.
- Medidas caja: 24x38x19 cm
- Peso caja: 1,9 kg

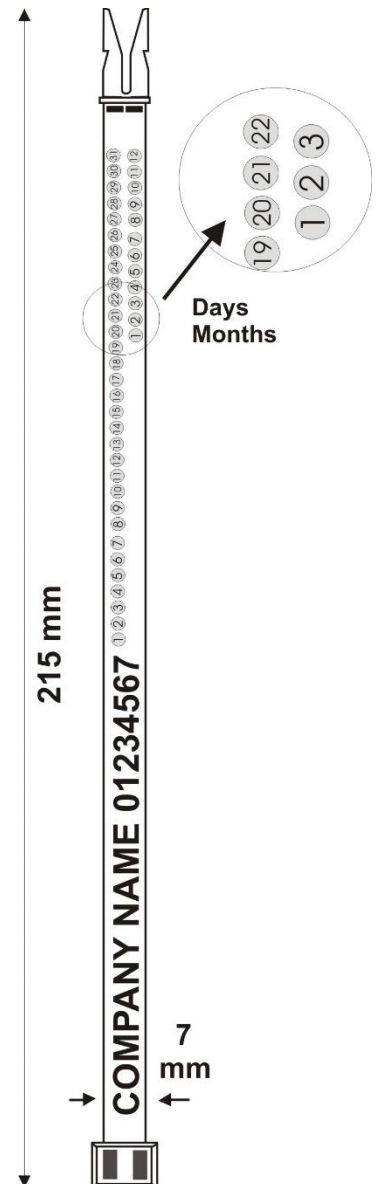

HORNSEAL 260 mm

Precintos plásticos tipo anillo



CARACTERÍSTICAS:

- Precinto plástico de auto bloqueo, de aplicación rápida y simple.
- Solo se puede abrir rompiéndolo
- Con CALENDARIO:
12 dígitos para los meses.
31 dígitos para los días

MEDIDAS:

- Ancho : 7 mm
- Largo : 260mm

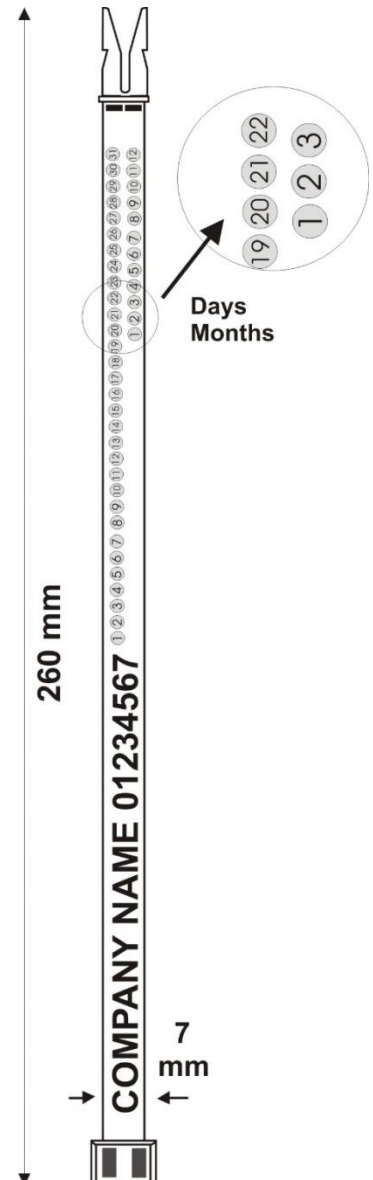

NUMERACIÓN Y PERSONALIZACIÓN:

- Impresión LÁSER
- Numeración correlativa con un máx. de 15 caracteres.
- Personalización con un máx. de 20 caracteres.

MATERIAL:

Polipropileno

COLORES DISPONIBLES:

Rojo – Amarillo – Azul – Verde – Blanco – Negro
- Naranja

EMPAQUE:

- Caja con 1000 unidades – tiras de 10 Uds.
- Medidas de la caja: 24x38x19 cm
- Peso caja: 2,4 kg

RINGLABELSEAL 215 mm

Precintos plásticos tipo anillo



CARACTERÍSTICAS:

- Precinto plástico de garantía.
- De auto bloqueo – solo se puede abrir rompiéndolo
- Con calendario :
12 dígitos para indicar los meses
31 dígitos para indicar los días.

MEDIDAS:

- Ancho: 7 mm
- Largo: 215 mm
- Medidas de la etiqueta: 20x40 mm

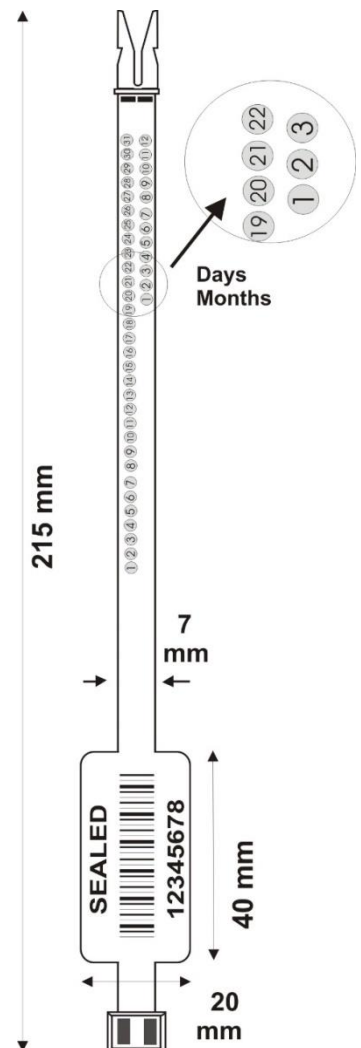

NUMERACIÓN Y PERSONALIZACIÓN:

- Impresión LÁSER
- Numeración correlativa con un máx. de 10 dígitos
- Versión con código de barras
- Personalización con un máx. de 20 caracteres.
- Se puede reproducir el logotipo del cliente.

MATERIAL:

Polipropileno

COLORES DISPONIBLES:

Rojo – Amarillo – Azul – Verde – Blanco – Negro - Naranja

EMPAQUE:

- Caja con 1.000 Uds. - tiras de 10 Uds.
- Medidas caja: 24x38x19 cm
- Peso caja: 1,9 kg



CARACTERÍSTICAS:

- Precinto plástico de garantía.
- De auto bloqueo – solo se puede abrir rompiéndolo
- Con calendario:
12 dígitos para indicar los meses
31 dígitos para indicar los días.

MEDIDAS:

- Ancho: 7 mm
- Largo: 215 mm
- Medidas de la etiqueta: 20x40 mm

NUMERACIÓN Y PERSONALIZACIÓN:

- Impresión LÁSER
- Numeración correlativa con un máx. de 10 dígitos
- Versión con código de barras
- Personalización con un máx. de 20 caracteres.
- Se puede reproducir el logotipo del cliente.

MATERIAL:

Polipropileno

COLORES DISPONIBLES:

Rojo – Amarillo – Azul – Verde – Blanco – Negro – Naranja

EMPAQUE:

- Caja de 1.000 Uds. – en peines de 10
- Medidas de la caja: 37x24x25 cm
- Peso caja: 2,5 kg

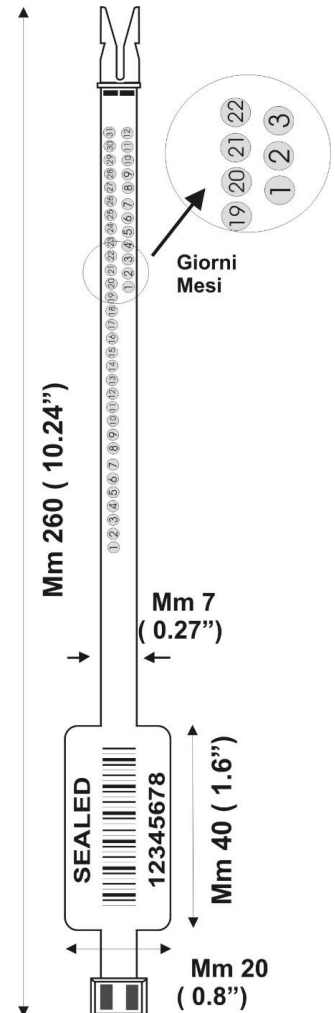

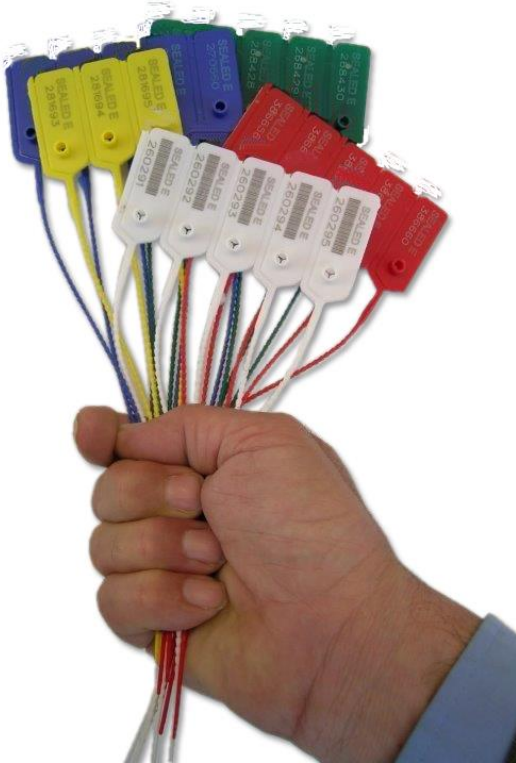

CARACTERÍSTICAS:

- Precinto plástico regulable, que se caracteriza por tener poca resistencia a la tracción.
- Su fragilidad ha sido estudiada ad hoc por parte de los técnicos de la Leghorn, de manera que se pueda romper inmediatamente en caso de necesidad.

MEDIDAS:

- Diámetro : 2,2 mm
- Largo : 190 mm
- Medida etiqueta : 22x42 mm

NUMERACIÓN Y PERSONALIZACIÓN:

- Impresión LÁSER
- Numeración consecutiva de hasta 15 dígitos.
- Posibilidad de códigos de barras.
- Personalización de hasta 20 caracteres en una línea.
- Bajo pedido, se puede imprimir el logotipo del cliente.
- Para pedidos especiales se pueden realizar logotipos en alto relieve.

COLORES DISPONIBLES:

Rojo – Amarillo – Azul – Verde – Blanco – Negro - Naranja
Azul– Gris – Marrón – Lila
° En pedidos especiales el logotipo está disponible en relieve

EMPAQUE:

- Cajas de 1.000 precintos - tiras de 10 unidades
- Medidas de la caja: 30x24x22 cm
- Peso caja: 1,4 kg

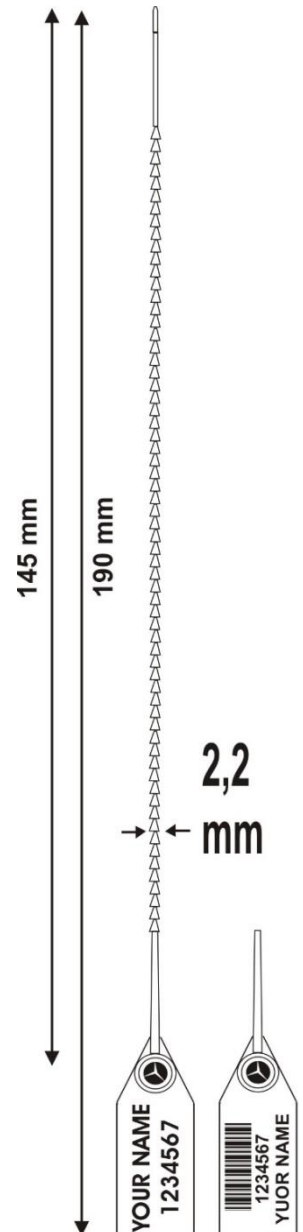

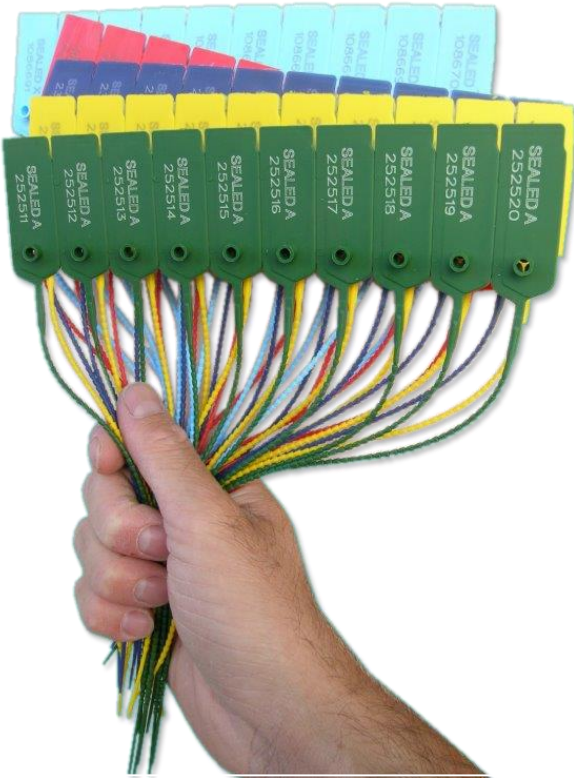

CARACTERÍSTICAS:

- Precinto plástico regulable, que se caracteriza por tener poca resistencia a la tracción.
- Su fragilidad ha sido estudiada ad hoc por parte de los técnicos de Leghorn, de manera que se pueda romper inmediatamente en caso de necesidad.

MEDIDAS:

- Diámetro : 2,2 mm
- Largo : 210 mm
- Medida etiqueta : 22x45 mm

NUMERACIÓN Y PERSONALIZACIÓN:

- Impresión LÁSER
- Numeración consecutiva de hasta 15 dígitos.
- Posibilidad de códigos de barras.
- Personalización de hasta 20 caracteres en una línea.
- Bajo pedido se puede imprimir el logotipo del cliente.
- Para pedidos especiales se pueden realizar logotipos en alto relieve.

COLORES DISPONIBLES:

Rojo – Amarillo – Azul – Verde – Blanco – Negro - Naranja
Azul– Gris – Marrón – Lila

EMPAQUE:

- Cajas de 1.000 precintos - tiras de 10 unidades
- Medidas de la caja: 30x24x22 cm
- Peso caja: 1,4 kg

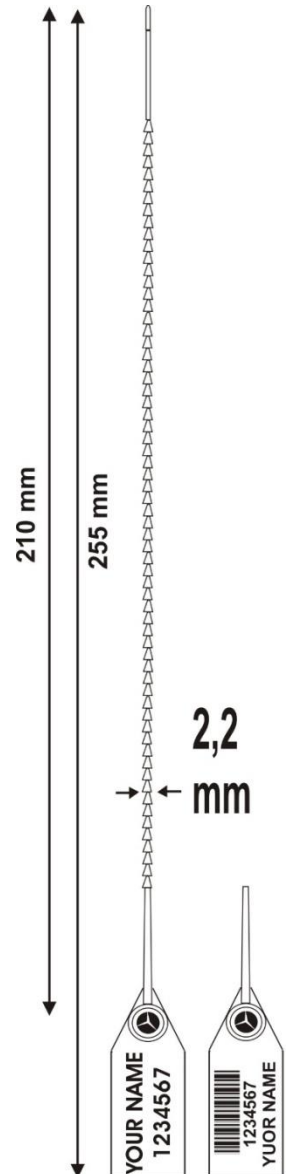

EASYTIGHT 6x294 mm

Precinto plástico regulable sin "abrefácil"

CARACTERISTICAS:

Modelo fabricado en plástico RECICLABLE.

El precinto plástico ajustable EASYTIGHT, viene en cajas de 1.000 unidades sueltas.

Disponible la versión en tiras de 10 unidades con numeración correlativa, modelos

- LONGSEAL
- SIMPLESEAL

El precinto ajustable Easytight lleva una extensión con un agujero, para poder incorporar una etiqueta identificativa.

Se utiliza para el cierre de bolsas de muestras de material, o en el sector del transporte, sobre todo para camiones con lona y camiones cisternas.

Se puede conseguir un cierre más eficaz, apretando el precinto Easytight todo lo posible y cortando la parte de cola que sobre.

Este modelo no lleva pre corte.

Están disponibles las versiones con pre corte:

- LONGSEAL
- SIMPLESEAL



MEDIDAS:

- Ancho : 6 mm
- Largo: 294 mm

NUMERACION y PERSONALIZACION:

- Impresión con tinta
- Numeración correlativa con un máx. de 15 dígitos
- Permite código de barras
- Personalización con un máx. de 15 caracteres en una línea.
- Permite realización del logotipo del cliente.
- En pedidos especiales permite logotipo en relieve

COLORES DISPONIBLES:

Rojo – Amarillo – Azul – Verde – Blanco – Negro - Naranja Azul– Gris – Marrón – Lila

EMPAQUE:

- Caja con 1.000 unidades – SUELTAS
- Medidas de la caja: 56x39x21 cm
- Peso de la caja: 4 kg
- Permite empaque divididos en bolsas de 100 con numeración correlativa

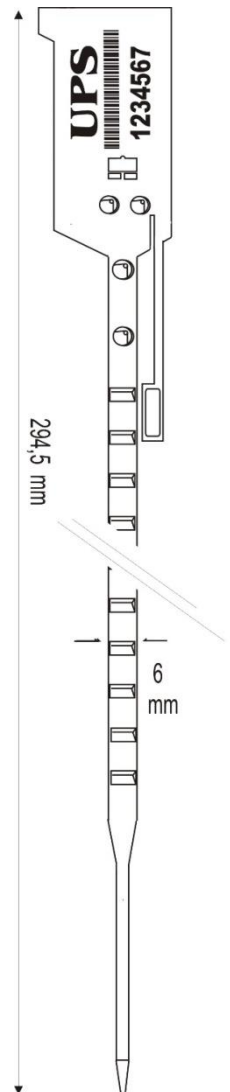

BAGSEAL 6x420 mm

Precinto de plástico regulable sin "abrefácil"



CARACTERISTICAS:

Precinto plástico tipo brida ajustable.

Totalmente RECICLABLE.

Viene en cajas de mil unidades sueltas.

Tiene una extensión con un agujero, para poder incorporar una etiqueta identificativa.

Apto para cerrar las cuerdas de camiones con lona y camiones cisternas.

Adecuado para el cierre de sacos de garantía en plástico y en tejido.

El precinto brinda el nivel máximo de seguridad si está apretado formando un anillo muy estrecho alrededor de los agujeros de los sacos.

No lleva pre corte.

El pre corte está disponible en los modelos

- LONGSEAL
- SIMPLESEAL

MEDIDAS:

- Ancho : 6 mm
- Largo total: 420 mm

NUMERACION y PERSONALIZACION:

- Impresión con tinta
- Numeración correlativa con un máx. de 15 dígitos.
- Permite código de barras
- Personalización con un máx. de 20 caracteres en una línea.
- Permite la reproducción del logotipo del cliente.
- En pedidos especiales o grandes cantidades permite la realización del logotipo en relieve

COLORES DISPONIBLES:

Rojo – Amarillo – Azul – Verde – Blanco – Negro - Naranja Azul – Gris – Marrón – Lila

EMPAQUE:

- Caja con 1.000 unidades – SUELTAS
- Dimensiones de la caja: 56x46x24 cm
- Peso de la caja: 5 kg
- Permite empaque en bolsitas de 100 unidades con numeración correlativa.

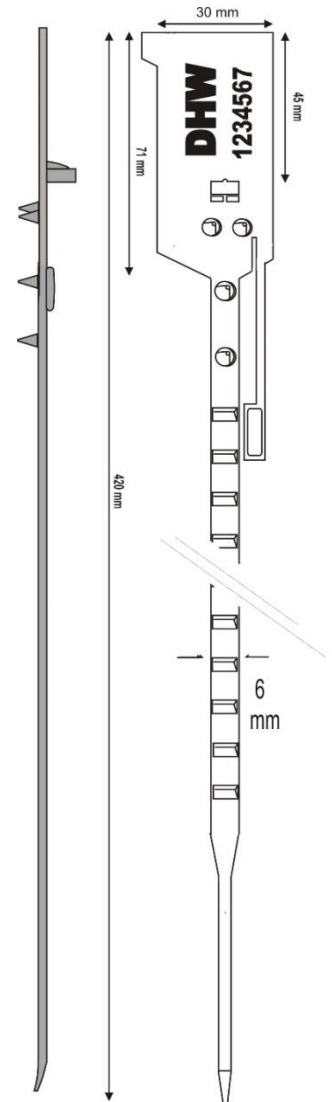

SIMPLESEAL 6x294 mm

Precinto plástico regulable con "abrefácil"

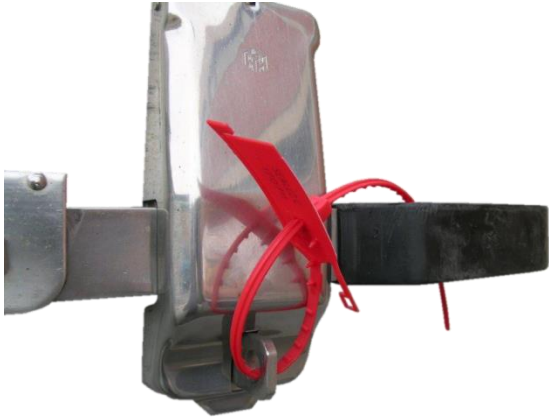

CARACTERISTICAS:

Precinto ajustable, fabricado completamente en plástico. El modelo Simpleseal viene en tiras de 10 unidades con numeración correlativa. Se fabrica con pre corte para poderlos retirarlos de manera rápida y segura, sin herramientas.

Muy adecuado para varios tipos de transporte, por ejemplo:

- Camiones cisternas.
- Camiones con lona
- Remolques
- Contenedores de carga

Los precintos de plástico ajustables deben ser cerrados al máximo, y se debe cortar la cola que sobra. De esta manera se puede obtener el nivel máximo de seguridad.

Se puede utilizar, además, para sacos y bolsas de seguridad. La extensión lateral puede servir para llevar una etiqueta adicional. En el caso que sea necesario un modelo más largo, está disponible el LONGSEAL, de 420 mm.

MEDIDAS:

- Ancho de la cola: 6 mm
- Largo total: 294 mm

NUMERACION Y PERSONALIZACION:

- Impresión LASER
- Numeración correlativa con un máx. de 15 dígitos
- Permite código de barras
- Personalización con un máx. de 20 caracteres
- Permite la reproducción del logotipo del cliente
- Para pedidos especiales, se puede realizar el logotipo en relieve

MATERIAL:

Polipropileno

COLORES DISPONIBLES:

Rojo – Amarillo – Azul – Verde – Blanco – Negro - Naranja Azul– Gris – Marrón – Lila

EMPAQUE:

- Caja con 1.000 unidades, en tiras de 10 Uds.
- Medidas de la caja: 56x39x21 cm
- Peso caja: 4 kg

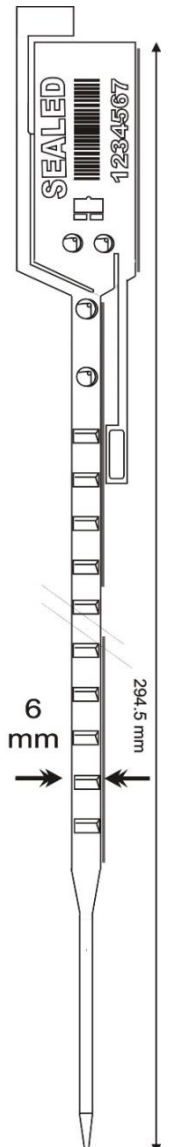

LONGSEAL 6x420 mm

Precinto plástico regulable con "abrefácil"



CARACTERISTICAS:

Precinto fabricado totalmente en plástico reciclable.

Modelo ajustable.

El precinto LONGSEAL viene en tiras de 10 unidades numeradas correlativamente.

No se necesita una herramienta adicional para retirarlo, ya que incorpora un pre corte.

Se utiliza en todo tipo de transportes, como camiones con lona o camiones cisterna.

Muy adecuado para el cierre de sacos de dimensiones medias. La extensión lateral puede servir para llevar una tarjeta identificativa adicional.

Está disponible la versión mas corta del SIMPLESEAL, de una longitud total de 294 mm.

Cada precinto ajustable debe cerrarse apretándolo al máximo. Después de esto se debe cortar la parte de la cola que sobra, para así obtener el máximo nivel de seguridad.

MEDIDAS:

- Ancho de la tira: 6 mm
- Largo total: 420 mm

NUMERACION Y PERSONALIZACION:

- Impresión LASER
- Numeración correlativa con un máx. de 15 dígitos.
- Permite código de barras
- Personalización con un máx. de 20 caracteres
- Permite reproducir el logo del cliente
- En pedidos especiales se puede realizar el logotipo en relieve

MATERIAL:

Polipropileno

COLORES DISPONIBLES:

Rojo – Amarillo – Azul – Verde – Blanco – Negro - Naranja
Azul– Gris – Marrón – Lila

EMPAQUE:

- Caja con 1.000 unidades, en tiras de 10 unidades
- Medidas de la caja: 56x46x24 cm
- Peso de la caja: 5,5 kg

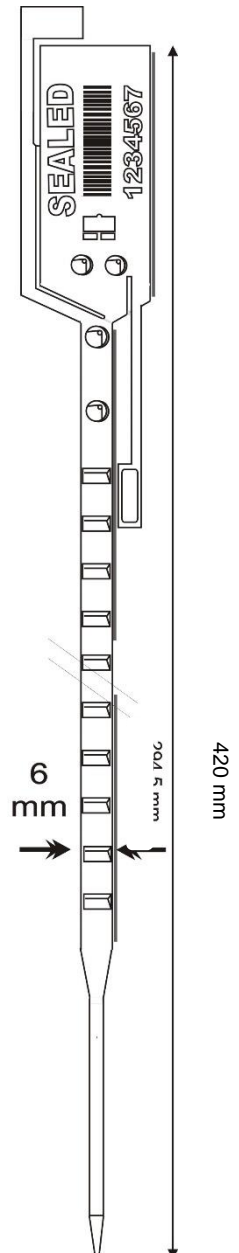

TITANSEAL 5x328 mm

Precinto plástico regulable – Cartela grande de 72x110 mm



CARACTERÍSTICAS:

- Precinto plástico ajustable
- Aplicación rápida y segura.
- Versión con abrefácil para no utilizar herramientas en el momento de retirarlo.

MEDIDAS:

- Ancho : 5 mm
- Largo : 328 mm
- Cartela: 72x110 mm

NUMERACIÓN Y PERSONALIZACIÓN:

- Impresión por transferencia de tinta
- Numeración correlativa de hasta 15 dígitos.
- Versión con código de barras.
- Personalización con un máx. de 20 caracteres en una línea.
- A petición del cliente se imprimen logotipos.
- En pedidos especiales se realiza el logotipo en relieve

COLORES DISPONIBLES:

Rojo – Amarillo – Azul – Verde – Blanco – Negro -
Naranja Azul– Gris – Marrón – Lila

EMPAQUE:

- Caja con 5.000 unidades
- Medidas caja: 47x39x12 cm
- Peso caja: 45 kg

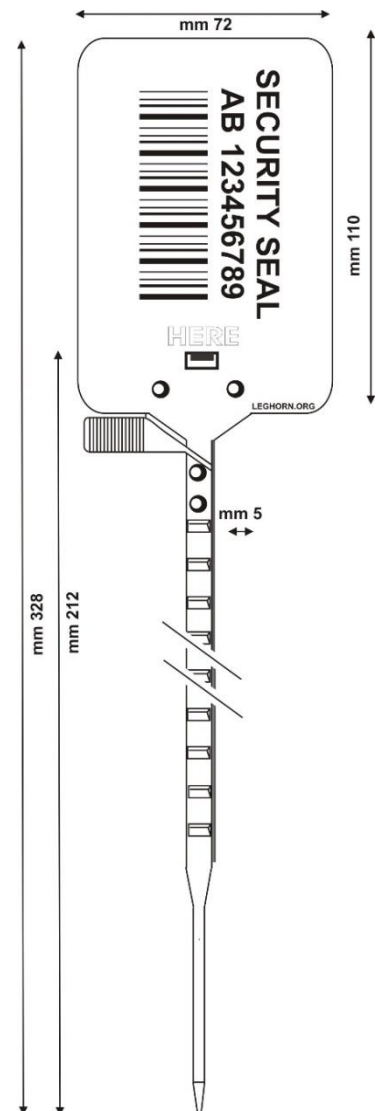

Precinto plástico regulable – Cartela grande de 72x110 mm**CARACTERÍSTICAS:**

- Precinto plástico ajustable
- Aplicación rápida y segura.
- Versión con abrefácil para no utilizar herramientas en el momento de la apertura.

MEDIDAS:

- Ancho : 5 mm
- Largo : 424 mm
- Cartela : 72x110 mm

NUMERACIÓN Y PERSONALIZACIÓN:

- Impresión por transferencia de tinta
- Numeración correlativa de hasta 15 dígitos.
- Versión con código de barras.
- Personalización con un máx. de 20 caracteres en una línea.
- A petición del cliente se imprimen logotipos.
- En pedidos especiales se realiza el logotipo en relieve

COLORES DISPONIBLES:

Rojo – Amarillo – Azul – Verde – Blanco – Negro - Naranja
Azul– Gris – Marrón – Lila

EMPAQUE:

- Caja con 5.000 unidades
- Medidas caja: 56x39x12 cm
- Peso caja: 5 kg

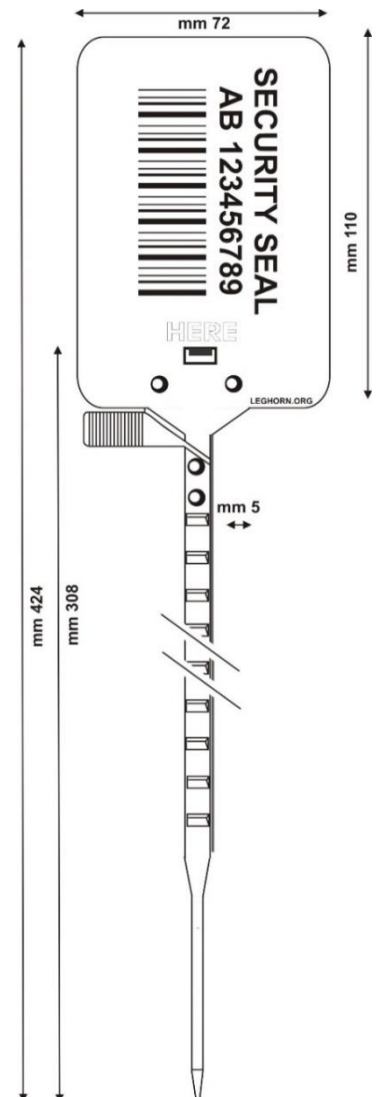



CARACTERÍSTICAS:

Precinto plástico ajustable.

Completamente reciclable.

La característica principal de este modelo es la etiqueta, tan grande, que puede servir como soporte para pegar (en el reverso) una etiqueta adhesiva adicional.

Disponible en versión con y sin pre corte. La versión con pre corte no necesita de herramienta adicional.

Muy útil para el cierre de sacos de correo.

HERACLIS es el modelo de precinto plástico indicativo mas apropiado para sacos de Correos.

Disponible en la versión mas larga: Heraclis seal 394 mm

MEDIDAS:

- Ancho : 5 mm
- Largo : 298 mm
- Cartela : 72x80 mm

MATERIAL:

Polipropileno

NUMERACIÓN Y PERSONALIZACIÓN:

- Impresión por transferencia de tinta
- Numeración correlativa de hasta un máx. de 15 dígitos.
- Versión con código de barras
- Personalización con hasta 20 caracteres en una línea.
- Bajo petición, se puede realizar el logotipo del cliente.
- En pedidos especiales se puede realizar el logotipo en relieve.

COLORES DISPONIBLES:

Rojo – Amarillo – Azul – Verde – Blanco – Negro – Naranja
Azul– Gris – Marrón – Lila

EMPAQUE:

- Caja con 500 precintos en tiras de 5 unidades
- Medidas de la caja: 56x39x21 cm
- Peso de la caja: 4,7 kg

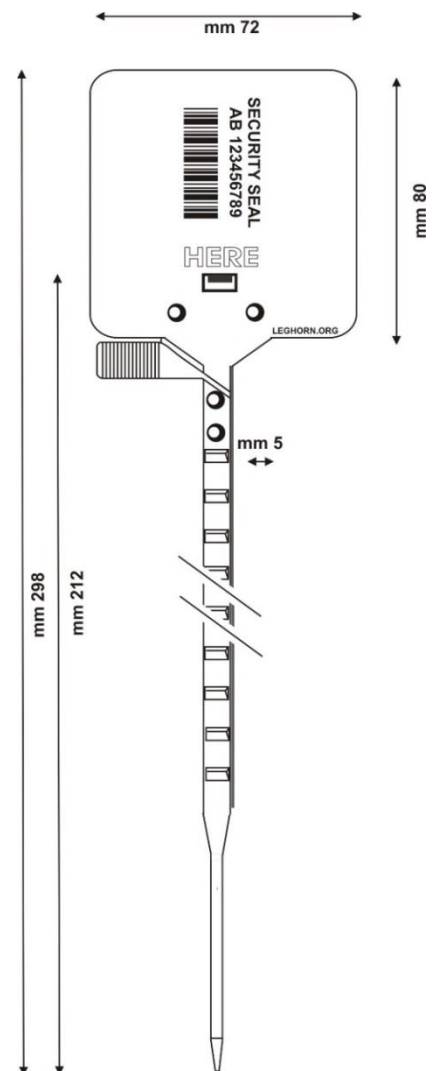

HERACLIS SEAL 5x394 mm

Precinto plástico regulable – Cartela grande de 72x80 mm



HERACLIS es el modelo de precinto plástico indicativo mas apropiado para sacos de Correos.
Disponible en versión mas larga: Heraclis seal 394 mm

MEDIDAS:

- Ancho : 5 mm
- Largo : 394 mm
- Cartela : 72x80 mm

MATERIAL:

Polipropileno

NUMERACIÓN Y PERSONALIZACIÓN:

- Impresión por transferencia de tinta
- Numeración correlativa de hasta un máx. de 15 dígitos.
- Versión con código de barras
- Personalización con hasta 20 caracteres en una línea.
- Bajo petición, se puede realizar el logotipo del cliente.
- En pedidos especiales se puede realizar el logotipo en relieve.

COLORES DISPONIBLES:

Rojo – Amarillo – Azul – Verde – Blanco – Negro –
Naranja Azul– Gris – Marrón – Lila

EMPAQUE:

- Caja con 500 precintos en tiras de 5 unidades
- Medidas de la caja: 56x39x21 cm
- Peso de la caja: 5,2 kg

CARACTERÍSTICAS:

Precinto plástico ajustable.
Completamente reciclable.

La característica principal de este modelo es la etiqueta, tan grande, que puede servir como soporte para pegar (en el reverso) una etiqueta adhesiva adicional.

Disponible en versión con y sin pre corte. La versión con pre corte no necesita de herramienta adicional.

Muy útil para el cierre de sacos de correo.

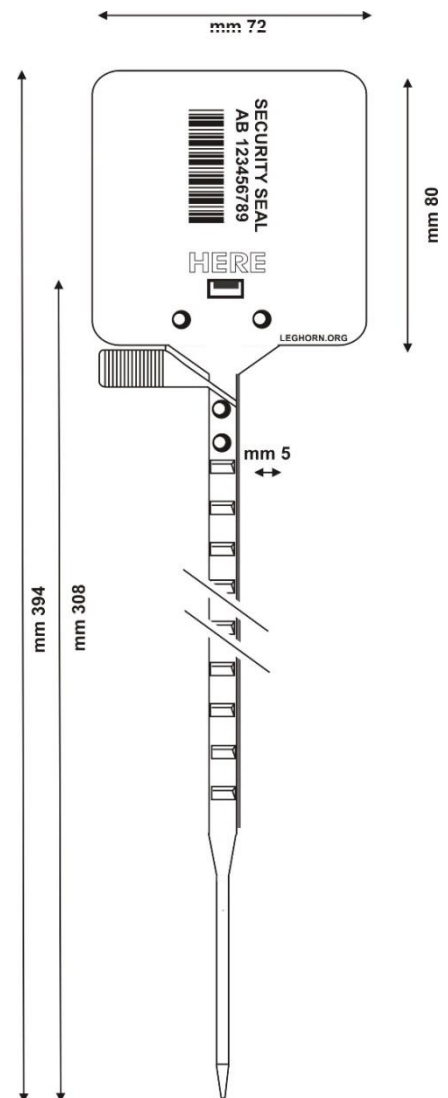

ORIONSEAL 5x258 mm

Precinto plástico regulable – Cartela de 72x40 mm



CARACTERÍSTICAS:

- Precinto plástico ajustable
- De aplicación rápida y segura.
- Versión con “abrefácil” para retirarlo sin necesidad de utilizar herramientas.

MEDIDAS:

- Ancho : 5 mm
- Largo : 258 mm
- Cartela : 72x40 mm

MATERIAL:

Polipropileno

NUMERACIÓN Y PERSONALIZACIÓN:

- Impresión por transferencia de tinta
- Numeración correlativa de hasta un máx. de 15 dígitos.
- Versión con código de barras
- Personalización con hasta 20 caracteres en una línea.
- Bajo petición, se puede realizar el logotipo del cliente
- En pedidos especiales se puede realizar el logotipo en relieve.

COLORES DISPONIBLES:

Rojo – Amarillo – Azul – Verde – Blanco – Negro – Naranja
Azul– Gris – Marrón – Lila

EMPAQUE:

- Caja con 500 precintos
- Medidas de la caja: 56x39x21 cm
- Peso de la caja: 3,5 kg

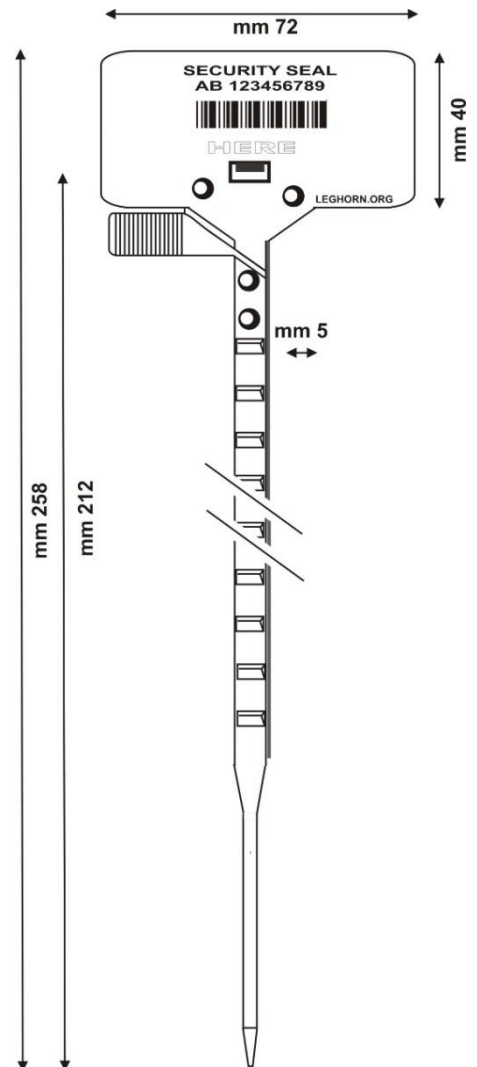

ORIONSEAL 5x354 mm

Precinto plástico regulable – Cartela de 72x40 mm



MATERIAL:

Polipropileno

NUMERACIÓN Y PERSONALIZACIÓN:

- Impresión por transferencia de tinta
- Numeración correlativa de hasta un máx. de 15 dígitos.
- Versión con código de barras
- Personalización con hasta 20 caracteres en una línea.
- El logotipo del cliente se puede realizar bajo petición.
- En pedidos especiales se puede realizar el logotipo en relieve.

COLORES DISPONIBLES:

Rojo – Amarillo – Azul – Verde – Blanco – Negro –
Naranja Azul– Gris – Marrón – Lila

EMPAQUE:

- Caja con 500 precintos
- Medidas de la caja: 56x39x21 cm
- Peso de la caja: 3,7 kg

CARACTERÍSTICAS:

- Precinto plástico ajustable
- De aplicación rápida y segura.
- Versión con “abrefácil” para retirarlos sin necesidad de utilizar herramientas.

MEDIDAS:

- Ancho : 5 mm
- Largo : 354 mm
- Cartela : 72x40 mm

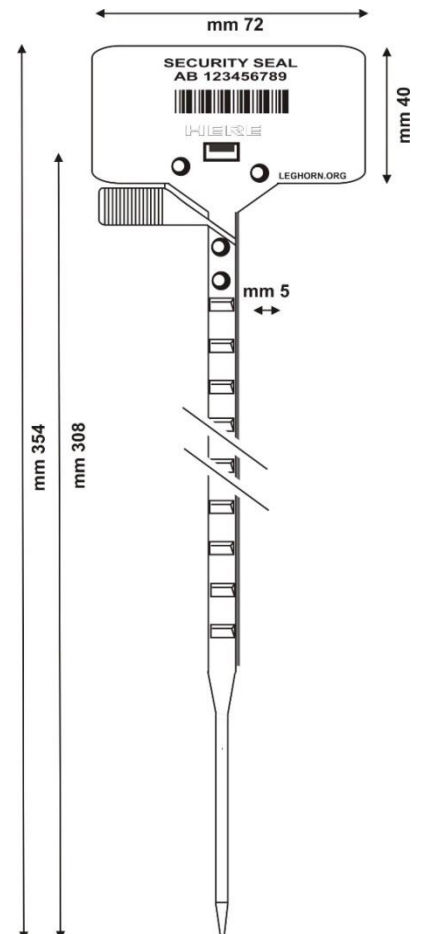

ADJUSTABLESEAL 3,3x315 mm

Precinto plástico regulable



CARACTERÍSTICAS:

- Precinto plástico ajustable
- De aplicación rápida y segura
- Posibilidad de pre corte.

MEDIDAS:

- Diámetro: 3,3 mm
- Largo: 315 mm
- Medidas de la etiqueta: 22x50 mm

NUMERACIÓN Y PERSONALIZACIÓN :

- Impresión por transferencia de tinta
- Numeración correlativa de hasta 15 dígitos.
- Versión con código de barras
- Personalización de hasta 20 caracteres
- Se puede imprimir el logo del cliente.
- En pedidos especiales se puede realizar el logotipo en relieve

MATERIAL:

Polipropileno

COLORES DISPONIBLES:

Rojo – Amarillo – Azul – Verde – Blanco – Negro - Naranja Azul– Gris – Marrón – Lila

EMPAQUE:

- Caja con 1.000 precintos - tiras de 10 Ud.
- Medidas caja: 56x33x19 cm
- Peso : 3,5 kg

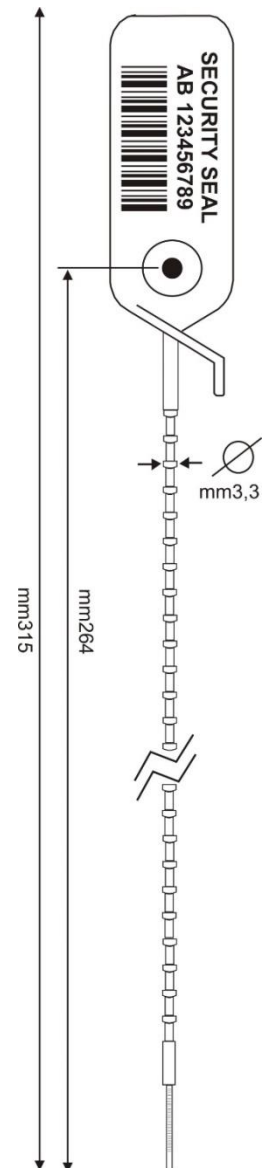



CARACTERÍSTICAS:

- Precinto plástico ajustable
- De aplicación rápida y segura
- Posibilidad de pre corte.

MEDIDAS:

- Diámetro: 3,3 mm
- Largo: 315 mm
- Medidas de la etiqueta: 22x50 mm

NUMERACIÓN Y PERSONALIZACIÓN :

- Impresión por transferencia de tinta
- Numeración correlativa de hasta 15 dígitos.
- Versión con código de barras
- Personalización de hasta 20 caracteres
- Se puede imprimir el logo del cliente.
- En pedidos especiales se puede realizar el logotipo en relieve

MATERIAL:

Polipropileno

COLORES DISPONIBLES:

Rojo – Amarillo – Azul – Verde – Blanco – Negro - Naranja
Azul– Gris – Marrón – Lila

EMPAQUE:

- Caja con 1.000 precintos - tiras de 10 Ud.
- Medidas caja: 56x33x24 cm
- Peso : 5 kg

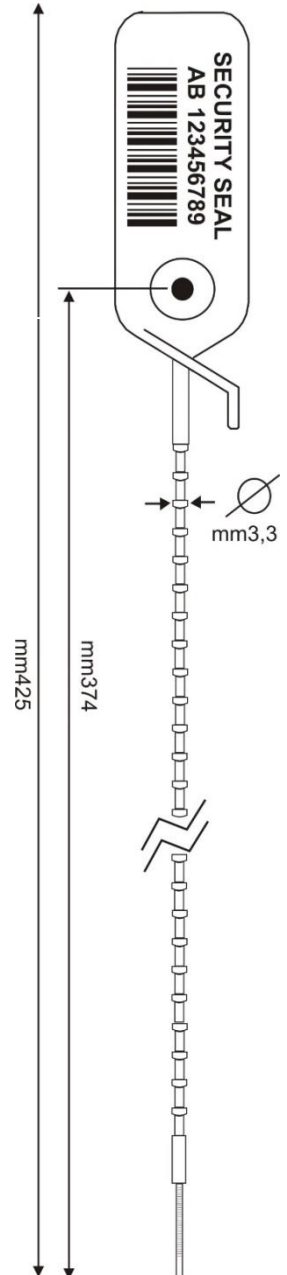

SCITSEAL 3,3x315 o 425 mm

Precinto plástico regulable

Cola tipo dentada (bolas) y cierre metálico



CARACTERÍSTICAS:

- Precinto plástico ajustable.
 - Aplicación rápida y segura
 - Posibilidad de abre fácil
- Sistema de bloqueo metálico

MEDIDAS:

- Diámetro: 3,3 mm
- Largo 1: 315 mm
- Largo 2: 425 mm
- Medidas cartela: 22x50 mm

NUMERACIÓN Y PERSONALIZACIÓN:

- Impresión por transferencia de tinta.
- Numeración correlativa de hasta 15 dígitos.
- Posibilidad de código de barras
- Personalización de hasta 20 caracteres en una línea.
- Posibilidad de logo bajo petición del cliente.
- Para pedidos especiales es posible realizar el logo en relieve.

MATERIAL:

Polipropileno

COLORES DISPONIBLES:

Rojo – Amarillo – Azul – Verde – Blanco – Negro - Naranja Azul– Gris – Marrón – Lila

EMPAQUE:

- Caja con 1.000 unidades en peines de 10 Uds. (315 mm)
- Medidas caja: 56x33x19 cm
- Peso caja: 3,5 kg

EMPAQUE:

- Caja con 1.000 unidades – en peines de 10 Uds. (425mm)
- Medidas caja: 56x33x24 cm
- Peso caja: 5 kg

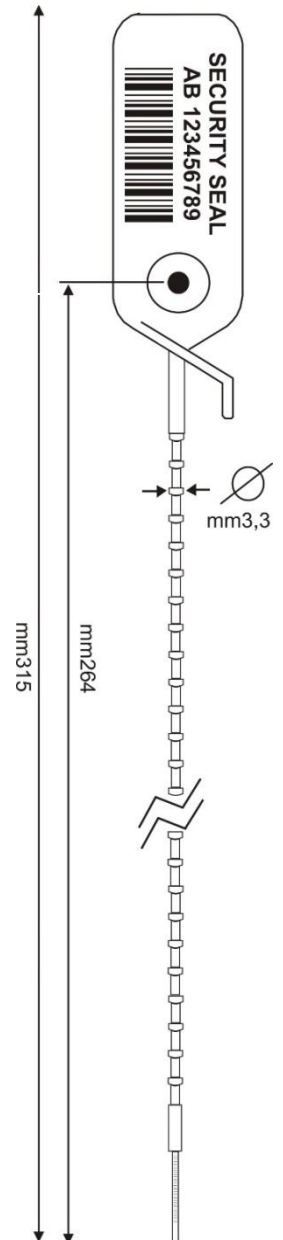

SCITSEAL LGH 103 -2x270 mm

Precinto de plástico regulable

Cola tipo dentada (bolas) y cierre metálico

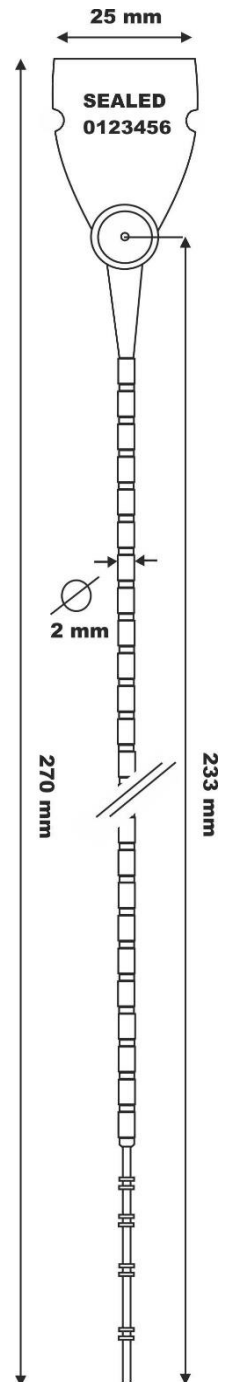
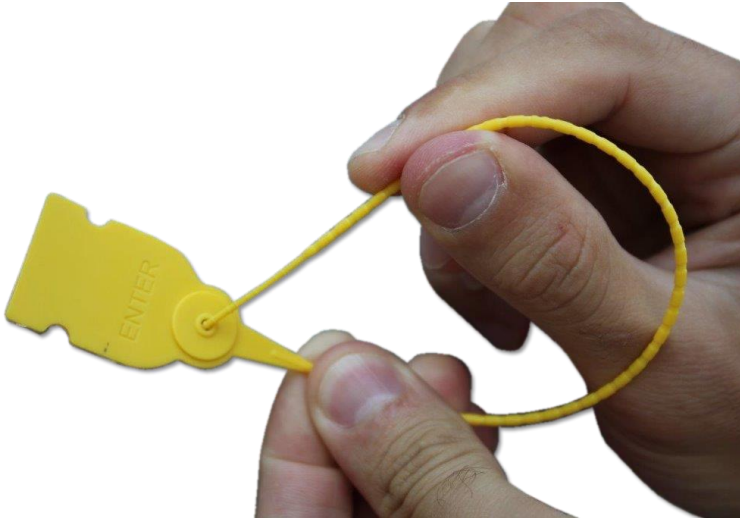

CARACTERISTICAS:

- Precinto plástico ajustable
- Aplicación rápida y segura.
- Cierre con lengüeta metálica

MEDIDAS:

- Diámetro: 2 mm
- Largo total: 270 mm
- Largo útil: 233 mm

NUMERACION Y PERSONALIZACION:

- Impresión LASER
- Numeración correlativa de hasta un máx. de 15 dígitos
- Permite código de barras
- Personalización con un máx. de 20 caracteres
- Permite la realización del logotipo del cliente

COLORES DISPONIBLES:

Rojo – Amarillo – Azul – Verde – Blanco – Negro - Naranja
Azul– Gris – Marrón – Lila
° En pedidos especiales permite el logotipo en relieve

EMPAQUE:

- Caja con 1.000 unidades
- Medidas caja: 36x24x24 cm
- Peso caja: 2,5 kg

FRISSEAL

Precinto plástico regulable

Doble numeración



CARACTERÍSTICAS:

- Precinto plástico regulable.
- Aplicación rápida y segura
- Doble numeración: **Una sobre el cuerpo del precinto, otra en la parte del precinto que se puede cortar**

MEDIDAS:

- Diámetro: 2 mm
- Largo: 315 mm

NUMERACIÓN Y PERSONALIZACIÓN:

- Impresión por transferencia de tinta.
- Numeración correlativa de hasta 15 dígitos.
- Posibilidad de código de barras
- Personalización de hasta 20 caracteres en una línea.
- Posibilidad de logo bajo petición del cliente.
- Para pedidos especiales es posible realizar el logo en relieve.

MATERIAL:

Polipropileno

COLORES DISPONIBLES:

Rojo – Amarillo – Azul – Verde – Blanco – Negro – Naranja – Azul – Gris – Marrón – Lila

EMPAQUE:

- Caja con 1.000 precintos- tiras de 10 Uds.
- Dimensiones caja: 56x33x19 cm
- Peso caja: 3,5 kg

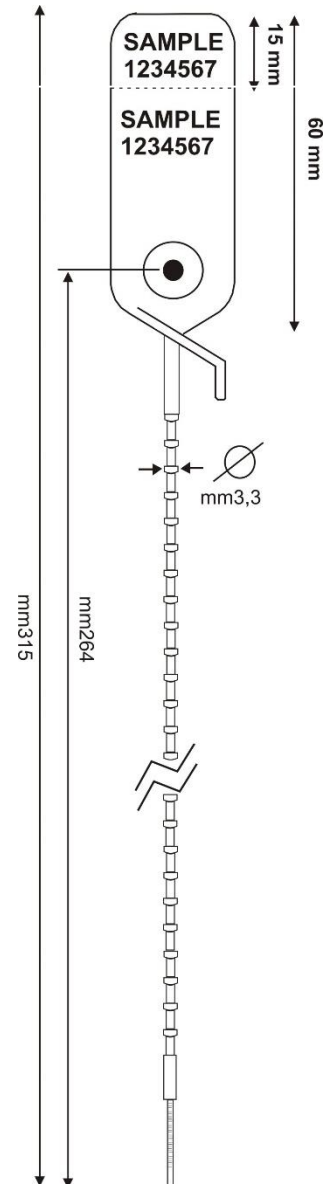

JUPITER SEAL 1,3x225 mm

Precinto plástico regulable y mecanismo de cierre metálico

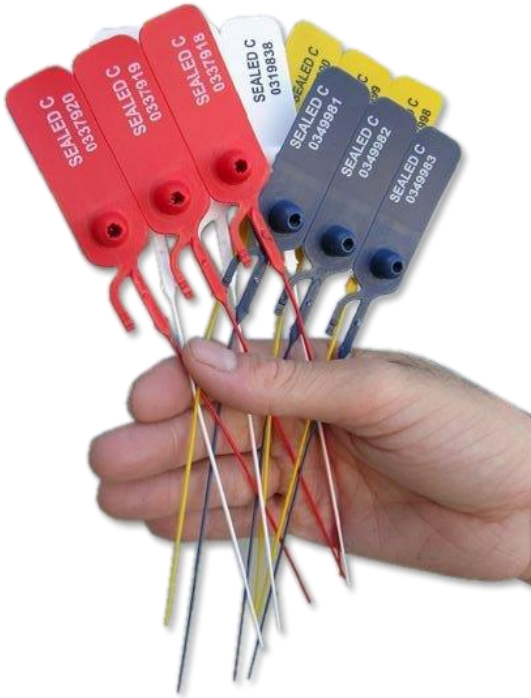

CARACTERISTICAS:

- Precinto plástico ajustable
- De aplicación rápida y segura
- Con sistema abrefácil.
- Mecanismo de cierre metálico

MEDIDAS:

- Diámetro: 1,3 mm
- Largo: 225 mm
- Cartela: 22x50 mm

NUMERACIÓN Y PERSONALIZACIÓN:

- Impresión por transferencia de tinta.
- Numeración correlativa de hasta 15 dígitos.
- Posibilidad de código de barras
- Personalización de hasta 20 caracteres en una línea.
- Posibilidad de logo bajo petición del cliente.
- Para pedidos especiales es posible realizar el logo en relieve.

COLORES DISPONIBLES:

Rojo – Amarillo – Azul – Verde – Blanco – Negro - Naranja
Azul– Gris – Marrón – Lila

EMPAQUE:

- Caja con 1.000 precintos - tiras de 10 Uds.
- Medidas caja: 56x33x19cm
- Peso : 2 kg

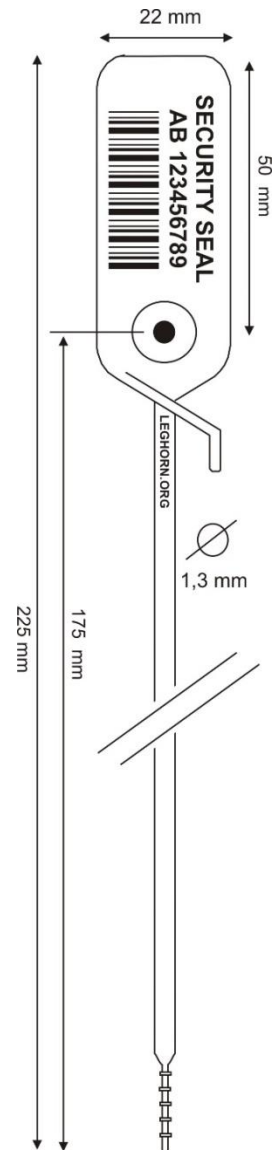

JUPITER SEAL 2x315 mm

Precinto plástico regulable y mecanismo de cierre metálico



CARACTERISTICAS:

- Precinto de plástico ajustable
- De aplicación rápida y segura
- Con sistema abrefácil.
- Mecanismo de cierre metálico

MEDIDAS:

- Diámetro: 2 mm
- Largo: 315 mm
- Cartela: 22x50 mm

NUMERACIÓN Y PERSONALIZACIÓN:

- Impresión por transferencia de tinta.
- Numeración correlativa de hasta 15 dígitos.
- Posibilidad de código de barras
- Personalización de hasta 20 caracteres en una línea.
- Posibilidad de logo bajo petición del cliente.
- Para pedidos especiales es posible realizar el logo en relieve.

COLORES DISPONIBLES:

Rojo – Amarillo – Azul – Verde – Blanco – Negro – Naranja
Azul– Gris – Marrón – Lila

EMPAQUE:

- Caja con 1.000 precintos – tiras de 10 Uds.
- Medidas caja: 56x33x20cm
- Peso : 3 kg

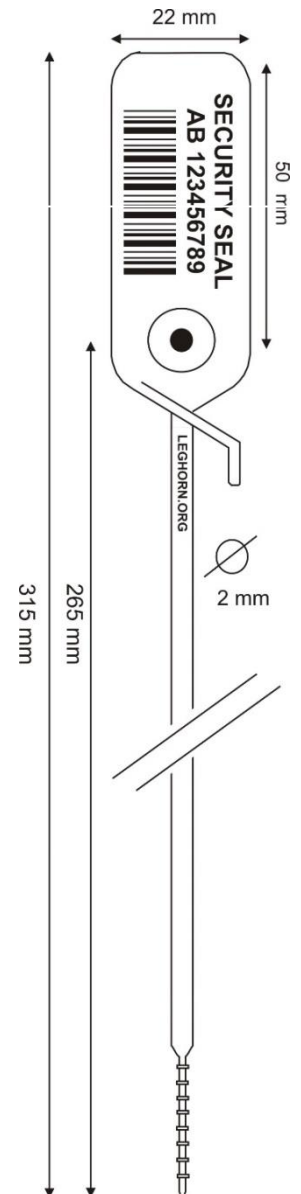

JUPITER SEAL 2x425 mm

Precinto plástico regulable y mecanismo de cierre metálico

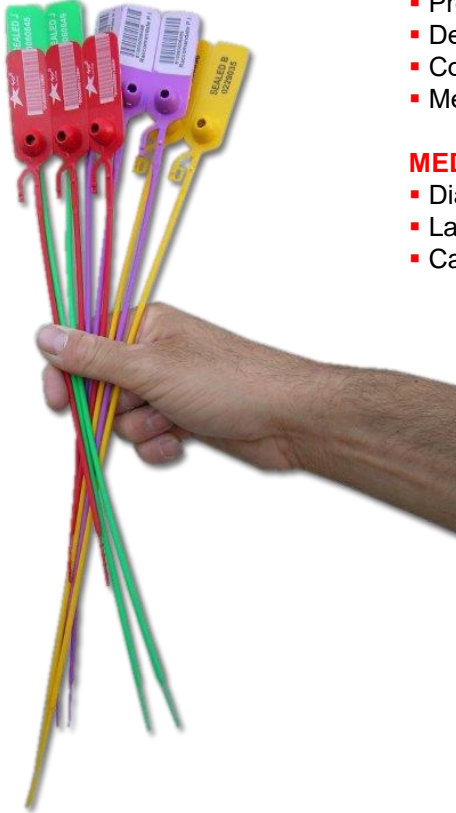

CARACTERISTICAS:

- Precinto de plástico ajustable
- De aplicación rápida y segura
- Con sistema abrefácil.
- Mecanismo de cierre metálico

MEDIDAS:

- Diámetro: 2 mm
- Largo: 425 mm
- Cartela: 22x50 mm

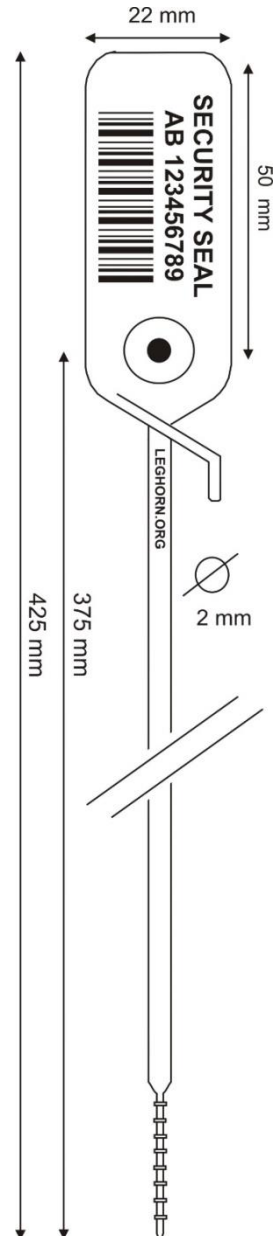

NUMERACIÓN Y PERSONALIZACIÓN:

- Impresión por transferencia de tinta.
- Numeración correlativa de hasta 15 dígitos.
- Posibilidad de código de barras
- Personalización de hasta 20 caracteres en una línea.
- Posibilidad de logo bajo petición del cliente.
- Para pedidos especiales es posible realizar el logo en relieve.

COLORES DISPONIBLES:

Rojo – Amarillo – Azul – Verde – Blanco – Negro - Naranja
Azul– Gris – Marrón – Lila

EMPAQUE:

- Caja con 1.000 precintos - tiras de 10 Ud.
- Medidas caja: 56x34x25cm
- Peso : 3,5 kg

JUPITER SEAL 3,3x315 mm

Precinto plástico regulable y mecanismo de cierre metálico



CARACTERÍSTICAS:

- Precinto de plástico ajustable
- De aplicación rápida y segura
- Con sistema abrefácil.
- Mecanismo de cierre metálico

MEDIDAS:

- Diámetro: 3,3 mm
- Largo: 315 mm
- Cartela: 22x50 mm

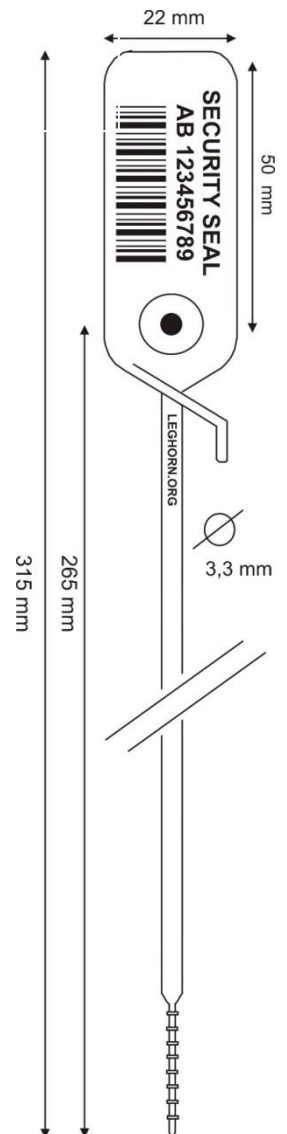

NUMERACIÓN Y PERSONALIZACIÓN:

- Impresión por transferencia de tinta.
- Numeración correlativa de hasta 15 dígitos.
- Posibilidad de código de barras
- Personalización de hasta 20 caracteres en una línea.
- Posibilidad de logo bajo petición del cliente.
- Para pedidos especiales es posible realizar el logo en relieve.

COLORES DISPONIBLES:

Rojo – Amarillo – Azul – Verde – Blanco – Negro – Naranja
Azul– Gris – Marrón – Lila

EMPAQUE:

- Caja con 1.000 precintos – tiras de 10 Uds.
- Medidas caja: 56x34x20cm
- Peso : 4 kg

JUPITER SEAL 3,3x425 mm

Precinto plástico regulable y mecanismo de cierre metálico



CARACTERÍSTICAS:

- Precinto plástico ajustable
- De aplicación rápida y segura
- Con sistema abrefácil.
- Mecanismo de cierre metálico

MEDIDAS:

- Diámetro: 3,3 mm
- Largo: 425 mm
- Cartela: 22x50 mm

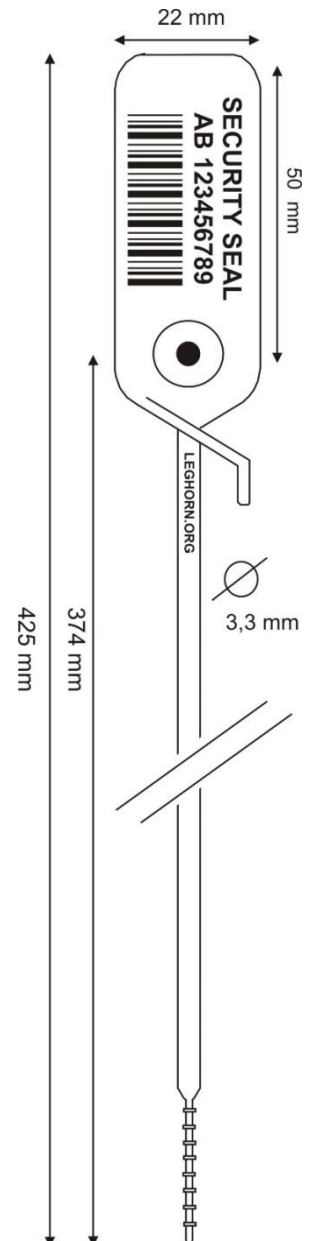

NUMERACIÓN Y PERSONALIZACIÓN:

- Impresión por transferencia de tinta.
- Numeración correlativa de hasta 15 dígitos.
- Posibilidad de código de barras
- Personalización de hasta 20 caracteres en una línea.
- Posibilidad de logo bajo petición del cliente.
- Para pedidos especiales es posible realizar el logo en relieve.

COLORES DISPONIBLES:

Rojo – Amarillo – Azul – Verde – Blanco – Negro – Naranja
Azul– Gris – Marrón – Lila

EMPAQUE:

- Caja con 1.000 precintos – tiras de 10 Uds.
- Medidas caja: 56x34x25cm
- Peso : 4,5 kg

HECTORSEAL 7,5x430 mm

Precinto plástico regulable y mecanismo de cierre metálico



CARACTERISTICAS:

Precinto plástico muy resistente.

Fabricado con cierre metálico

Versión con y sin abrefácil.

La caja, vienen en tiras de 10 unidades con numeración correlativa.

El modelo Hectorseal LT está disponible en versión larga: Hectorseal LT 7,5 con 510mm de longitud.

Se utiliza en diversas situaciones, como por ejemplo en transportes y para sacos de correo muy pesados.

Para obtener el nivel máximo de seguridad, se debe tirar de la cola de manera que forme un anillo lo más pequeño posible.

Se sugiere cortar la parte sobrante de la cola.

Los usos de este resistente precinto plástico son diferentes. HECTORSEAL LT se puede utilizar para precintado cualquier medio de transporte o para cerrar bolsas de gran tamaño.

MEDIDAS:

- Ancho: 7,5 mm
- Largo: 430 mm

NUMERACION Y E PERSONALIZACION:

- Impresión LASER
- Numeración correlativa de hasta un máx. de 15 caracteres
- Permite código de barras
- Permite reproducir el logotipo del cliente
- En grandes cantidades, se puede realizar el logo en relieve

COLORES DISPONIBLES:

Rojo – Amarillo – Azul – Verde – Blanco – Negro - Naranja Azul – Gris – Marrón – Lila

EMPAQUE:

- Caja con 1.000 unidades
- Medidas de la caja: 44x40x24 cm
- Peso caja: 7,5 kg

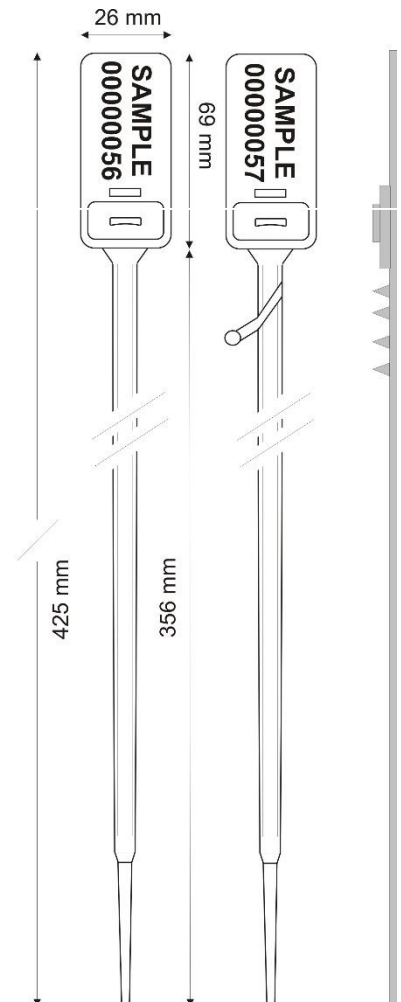



CARACTERÍSTICAS:

La serie DRUMLOCK incluye tres tipos diferentes de precintos, diseñados específicamente para bloquear el cierre de los tambores con uniones.

Diferentes tamaños están disponibles para satisfacer cualquier necesidad de los diferentes sistemas de bloqueo.

Una vez que el DRUMLOCK se ha colocado, la única forma de abrir el tambor es rompiendo el precinto, proporcionando una clara evidencia de manipulación.

NUMERACIÓN Y PERSONALIZACIÓN:

- NO LLEVA NUMERACIÓN
- En pedidos de grandes cantidades se puede imprimir con el logo del cliente.

MATERIAL:

Polipropileno

OTROS PRODUCTOS PARECIDOS

- DRUMLOCK T.B. Pequeño
- DRUMLOCK T.B. Estándar
- DRUMLOCK T.C.
- DRUMSEAL (numerado)

COLORES DISPONIBLES:

Rojo – Amarillo – Azul – Verde – Blanco – Negro - Naranja Azul- Gris – Marrón – Lila

EMPAQUE:

TB ESTÁNDAR:

- Caja con 10.000 Uds.
- Medidas de la caja: 60x40x40 cm
- Peso caja: 10 kg

TB PEQUEÑO :

- Caja con 20.000 Uds.
- Medidas caja: 60x40x20 cm
- Peso caja: 8 kg

T.C:

- Caja con 10.000 Uds.
- Medidas caja: 60x40x40 cm
- Peso caja: 10 kg

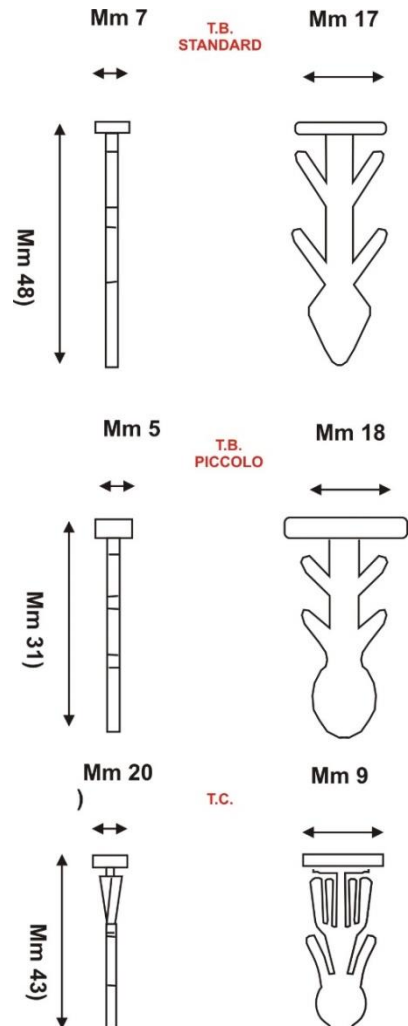



CARACTERÍSTICAS:

- Precintos plásticos de seguridad.
- Diseñados para adaptarse a varios tipos de cajas
- Se retiran sin herramientas.

NUMERACIÓN Y PERSONALIZACIÓN:

- No llevan numeración
- En pedidos especiales, se puede estampar un logotipo.

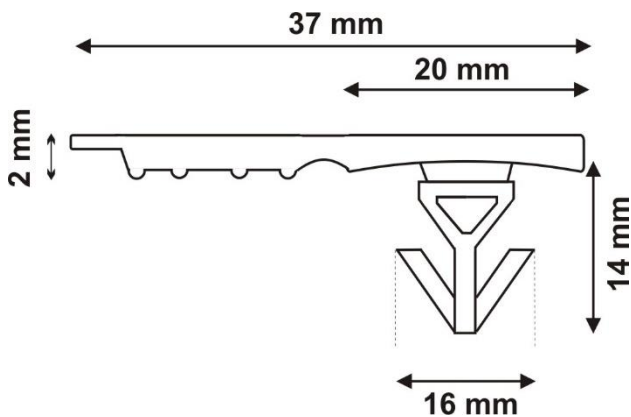

MATERIAL:

Polipropileno

COLORES DISPONIBLES:

Rojo – Amarillo – Azul – Verde – Blanco – Negro - Naranja
Azul- Gris – Marrón – Lila

EMPAQUE:

Caja con 1.000 Uds.

- Medidas de la caja: 15x15x21 cm
- Peso caja: 1,2 kg

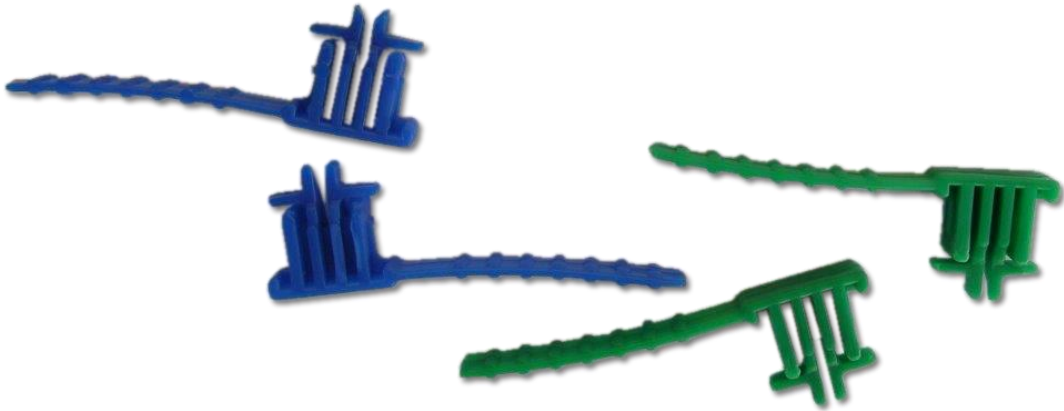

CARACTERÍSTICAS:

POSTALBLOCK A1 es un cierre plástico que se puede utilizar varias veces. De rápida aplicación, se inserta con una simple presión manual.

CARACTERÍSTICAS DE RESISTENCIA:

TEST DE RESISTENCIA EFECTUADOS EN TEMPERATURAS DE ENTRE -30° Y + 60°



PERSONALIZACIÓN:

En pedidos especiales se puede realizar un logotipo en relieve.

COLORES DISPONIBLES:

Rojo – Amarillo – Azul – Verde – Blanco – Negro - Naranja Azul– Gris – Marrón – Lila

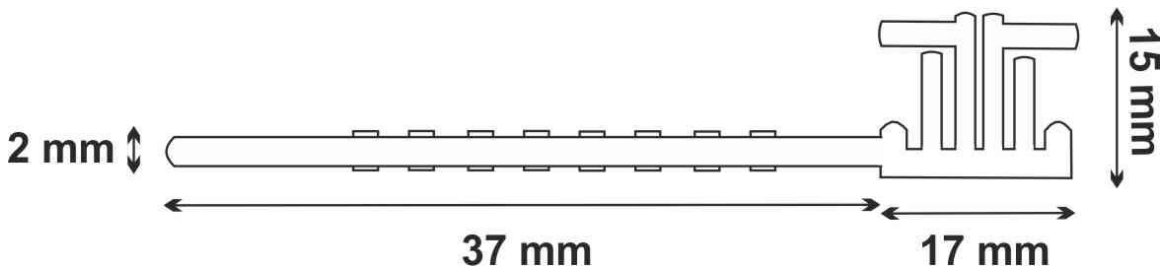



CARACTERÍSTICAS:

- Precinto plástico para el cierre de bolsas de seguridad.
- El cierre de la cremallera se coloca en la posición deseada y se bloquea con el precinto de seguridad.

NUMERACIÓN Y PERSONALIZACIÓN:

- Impresión LÁSER
- Numeración correlativa de hasta 15 dígitos.
- VERSIÓN CON CÓDIGO DE BARRAS.
- Personalización con hasta 20 caracteres
- Logotipo del cliente realizable bajo petición

COLORES DISPONIBLES:

Rojo – Amarillo – Azul – Verde – Blanco – Negro -
Naranja Azul– Gris – Marrón – Lila

EMPAQUE ZIP STOP STANDARD

- Caja con 5.000 Uds. – tiras de 10 Uds.
- Medidas caja: 28x21x10 cm
- Peso caja: 2,5 kg

EMPAQUE ZIP STOP CODIGO DE BARRAS

- Caja con 5.000 Uds. - tiras de 10 Uds.
- Medidas caja: 28x21x10 cm
- Peso caja: 2,5 kg

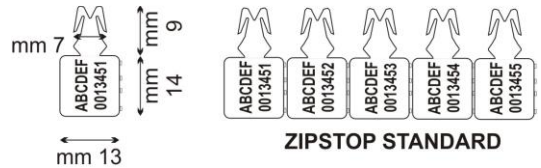

Sistema de protección para los codos de unión de las tuberías de gas

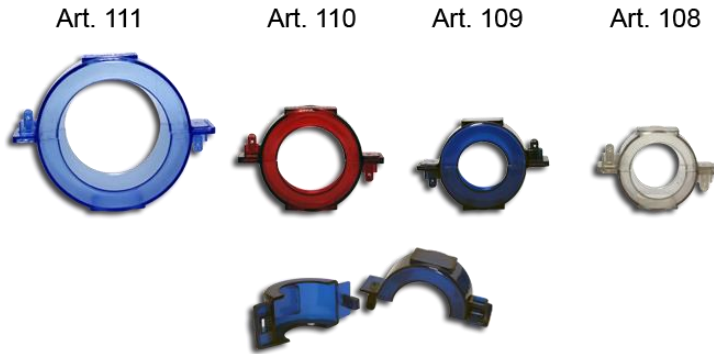

CARACTERÍSTICAS:

- **Connectionlock** es un sistema de protección para los codos de unión de las tuberías de gas.
- El plástico transparente permite además, controlar el correcto cierre de la válvula.
- **Connectionlock** funciona como un precinto ya que está compuesto de dos partes que se unen de forma permanente una dentro de la otra.
- **No se puede retirar sin romperlo.**
- Cuando está posicionado, se puede sellar con un precinto de garantía numerado correlativamente, tipo el modelo TWISTSEAL. De esta manera se logra la máxima seguridad.

MATERIAL:

Policarbonato (PC)

NUMERACIÓN Y PERSONALIZACIÓN:

- Impresión POR INYECCIÓN DE TINTA o LASER (BAJO PETICIÓN)
- Numeración de hasta 6 dígitos (No necesaria)
- Personalización de hasta 20 caracteres.
- Logotipo bajo petición

COLORES DISPONIBLES:

Rojo – Amarillo – Azul – Verde – Blanco – Negro - Naranja
Azul– Gris – Marrón – Lila

EMPAQUE:

Art: 311

- Caja con 500 precintos
- Dimensiones caja: 40x60x35 cm
- Peso caja: 13 kg

Art: 312

- Caja con 500 precintos
- Dimensiones caja: 40x60x38 cm
- Peso caja: 13 kg

Art: 313

- Caja con 500 precintos
- Dimensiones caja: 40x60x35 cm
- Peso caja: 14 kg

Art: 314

- Caja con 250 precintos
- Dimensiones caja: 40x60x35 cm
- Peso caja: 9 kg

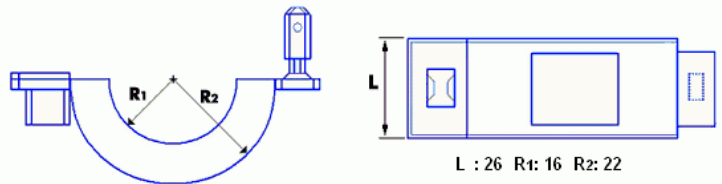

TALLAS:

- **ART 311** : L:26mm R1: 16mm R2: 22mm
Per DN20 (3/4")
- **ART 312** : L:30mm R1: 16mm R2: 24,5mm
Per DN20 (3/4")
- **ART 313** : L:28mm R1: 19mm R2: 27mm
Per DN25 (1")
- **ART 314** : L:38mm R1: 29mm R2: 39mm
Per DN40 (1½")



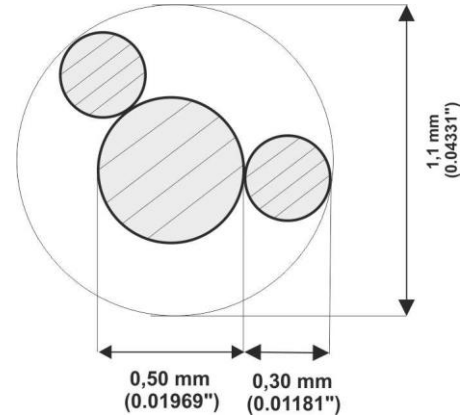
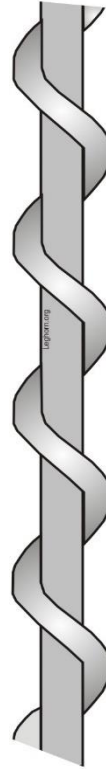

ALAMBRE GALVANIZADO 1 mm

MATERIAL:

Acero recocido cincado

ESTRUCTURA:

Distancia entre las espirales: mm 2.00 (50 espirales por cada 100 mm)

CARACTERÍSTICAS MECÁNICAS:

Peso por metro lineal: gr 2,45 (1kg 400 metros aprox.)

ESTRUCTURA:

Distancia entre las espirales: mm 2.00 (50 espirales por cada 100 mm)

EXTERIOR:

Superficie: cincada

Cantidad mínima de cinc: 20 g/m²

COMPOSICIÓN QUÍMICA

C%	Mn%	P%	S%
0,08	0,45	0,035	0,035

CARACTERÍSTICAS MECÁNICAS:

DIAMETRO TOTAL mm	TOLERANCIA Ø	CARGA DE ROTURA N/mm ²
1	10%	300/450

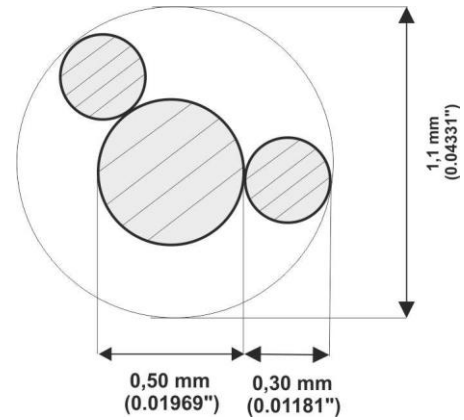
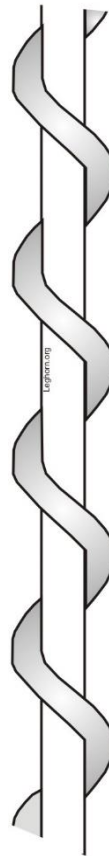

ALAMBRE ESPIRALADO DE ACERO INOX 1mm

MATERIAL:

Acero recocido AISI 304

MEDIDAS:

- Hilo principal : diam mm 0,50
- Espiral: diam mm 0,30

CARACTERÍSTICAS MECÁNICAS:

Peso por metro lineal: gr 2,45 (1kg 400 metros aprox.)

ESTRUCTURA:

Distancia entre las espirales: mm 2.00
(50 espirales por cada 100 mm)

EXTERIOR:

Superficie: Brillante

COMPOSICION QUIMICA:

C%	Mn %	Si%	Ni%	Cr%	P%	S%
<= 0.08	<= 2.00	<= 1.00	8.00 - 10.50	18.00 - 20.00	<= 0.045	<= 0.030

CARACTERÍSTICAS MECÁNICAS:

DIAMETRO mm	TOLERANCIA Ø	CARGA DE ROTURA N/mm ²
1.00	10%	700/750

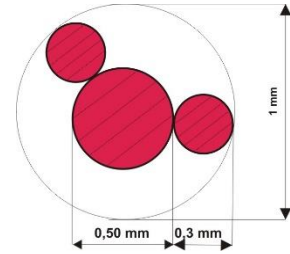
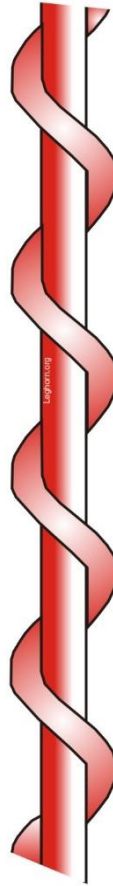

ALAMBRE ESPIRALADO DE COBRE 1mm

TABLA DE DATOS TÉCNICOS

MATERIAL :

Cobre rojo cocido conforme ASTM B 49,92 –
UNI EN 1977 – 2000

MEDIDAS:

- Hilo principal: diam mm 0,50
- Espiral: diam mm 0,30

CARACTERÍSTICAS MECÁNICAS:

Peso por metro lineal: gr 2,78 (1kg 360
metros aprox.)

ESTRUCTURA:

Distancia entre las espirales: mm 2.00 (50
espirales por cada 100 mm)

EXTERIOR:

Superficie: Brillante

ELONGACIÓN:

23-23%

CARACTERÍSTICAS MECÁNICAS:

DIAMETRO TOTAL mm	TOLERANCIA Ø	CARGO DE ROTURA N/mm ²
1.00	10%	210/220

COMPOSICION QUIMICA

Cu%	Fe%	Pb%	As%	Ag%	Ni%	Sn%	S%
99,974	0,0035	0,0013	0,0011	0,0011	0,0008	0,0009	0,004

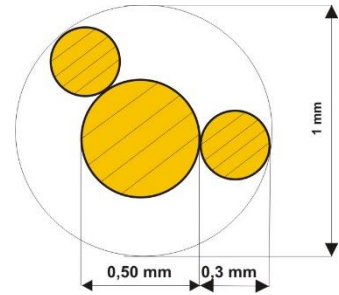
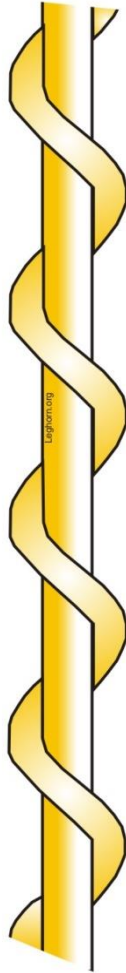

ALAMBRE ESPIRALADO LATÓN 1 mm

MATERIAL

Latón cocido

MEDIDAS:

- Hilo principal: diam mm 0,50
- Espiral: diam mm 0,30

CARACTERÍSTICAS MECÁNICAS:

Peso por metro lineal: gr 2,63 (1kg 380 metros aprox.)

ESTRUCTURA:

Distancia entre las espirales: mm 2.00 (50 espirales por cada 100 mm)

EXTERIOR:

Superficie: Brillante

CARACTERÍSTICAS MECÁNICAS:

DIAMETRO mm	TOLERANCIA Ø	CARGA DE ROTURA N/mm ²
1.00	10%	400/430

CARACTERÍSTICAS QUÍMICAS

Cu%	Zn%	Pb%	Fe%	Al%	Ni%	Sn%	S%
67,000	32,000	0,010	0,0014	0,010	0,049	0,016	0,05

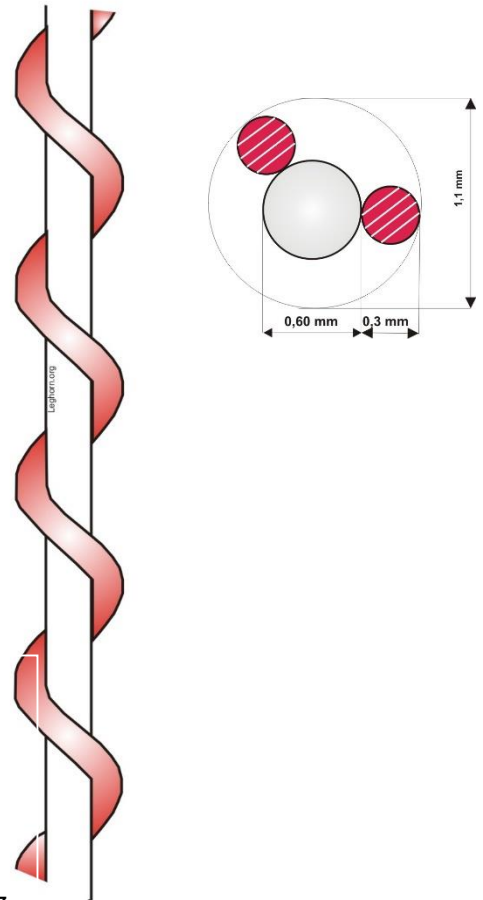

ALAMBRE ESPIRALADO EN NYLON + COBRE 1 mm

MATERIAL:

Nylon - Cobre

COMPOSICIÓN:

- Nylon: diam mm 0,6 - 100% poliamida – cobre.
- Cobre cocido Ø 0.3 mm - conforme a ASTM 49,92 – UNI EN 1977 - 2000

CARACTERÍSTICAS MECÁNICAS:

Peso por metro lineal: gr 1,50(1kg 650 metros aprox.)

ESTRUCTURA:

Distancia entre las espirales mm 1,50 (66 espirales por 100 mm)

CARACTERÍSTICAS MECÁNICAS:

DIAMETRO mm	TOLERANCIA Ø	CARGA DE ROTURA N/mm ²
1.00	10%	159/178

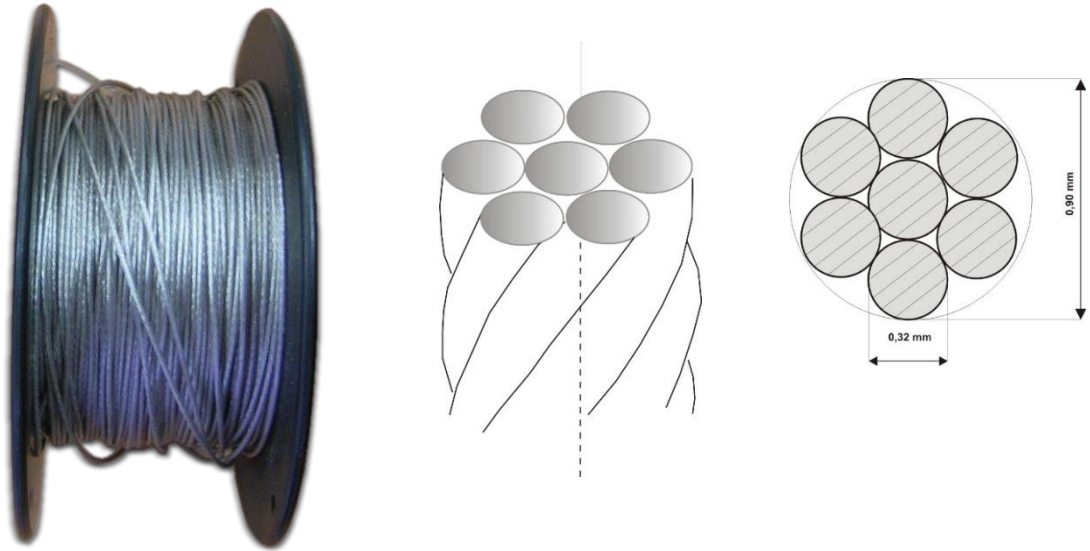
**CARACTERÍSTICAS:**

- Cable hecho por 7 hilos de acero plastificados de un diámetro de 0,32 mm cada uno
- Diámetro total de 0,96 mm
- Cable de acero inoxidable

RELACION PESO Y MEDIDAS:

- 1 kg corresponde a 406 metros Aprox.
- Bobina de 250 metros: 675 gramos Aprox.
- Bobina de 500 metros: 1.440 gramos Aprox.
- Bobina de 1000 metros: 2.960 gramos Aprox.

ALAMBRE ESPIRALADO DE ACERO INOX 1mm

GRADE	N.W. (kg)	TS (Mpa)	EL %
304	483,88	785	75

**ALAMBRE ESPIRALADO DE ACERO INOX 1mm
COMPOSICIÓN QUÍMICA (%)**

C	Si	Mn	P	S	Cr	Ni
0,03	0,43	1,30	0,026	0,008	18,23	8,03

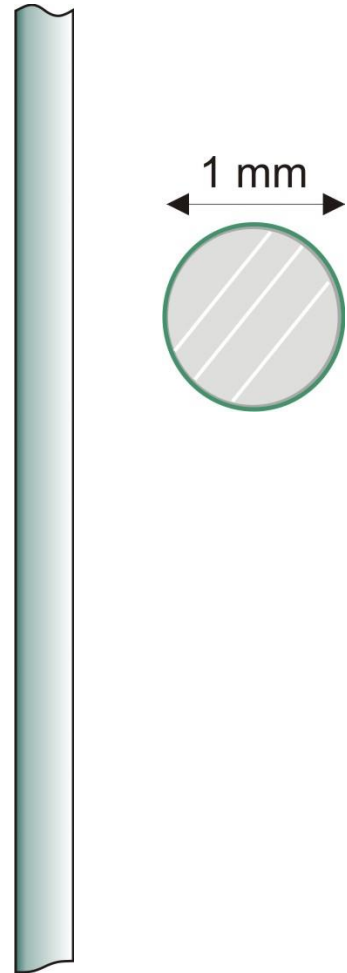

ALAMBRE TRENZADO GALVANIZADO Y PLASTIFICADO 1,1 mm

Color standard: Verde
Opcionalmente disponible en otros colores
Pedido mínimo de 108 bobinas de 200 gr/bobina

Bobina:
200 gr = 120 metros

COLORES

Verde - Blanco

EMPAQUE:

- Caja con 108 bobinas
- Dimensiones de la caja: 38x38x25 cm
- Peso caja: 2,5 kg

Podemos fabricar precintos con modelos del Cliente.

Timing para la realización del proyecto			
Diseño	Después de la aprobación del diseño	Después de la aprobación del modelo 3D	Después de la aprobación
7-10 días	7-10 días = modelo 3D	60-70 días Molde y primeras muestras	Comienzo de la fabricación
Capacidad de producción: 1.000.000 unidades al mes por cada molde con un turno de trabajo			

WORLD CONTACTS

General e-mail: info@leghorngroup.com



LeghornGroup ITALY
www.leghorngroup.it

LeghornGroup USA
www.leghorngroup.co

LeghornGroup BELGIUM
www.leghorngroup.be
www.leghorngroup.nl

LeghornGroup SAUDI ARABIA
www.leghorngroup.sa

LeghornGroup CZECH REP.
www.leghorngroup.cz
www.leghorngroup.pl

LeghornGroup GREECE
www.leghorngroup.gr

LeghornGroup MOLDOVA
www.leghorngroup.ro

LeghornGroup SPAIN
www.leghorngroup.es



LeghornGroup

Protection - Control - Identification - Tracking
Since 1978

www.leghorngroup.es - info@leghorngroup.es

protección - control - identificación - trazabilidad